

Instructiuni montaj:

Clamp mark in acc. with		Cables joining
ISO	PN	
1	L	Left directional lights
2	+	Rear fog lights
3	31	Ground
4	R	Right directional lights
5	58R	Right side parking lights
6	54	Stoplights
7	58L	Left side parking lights

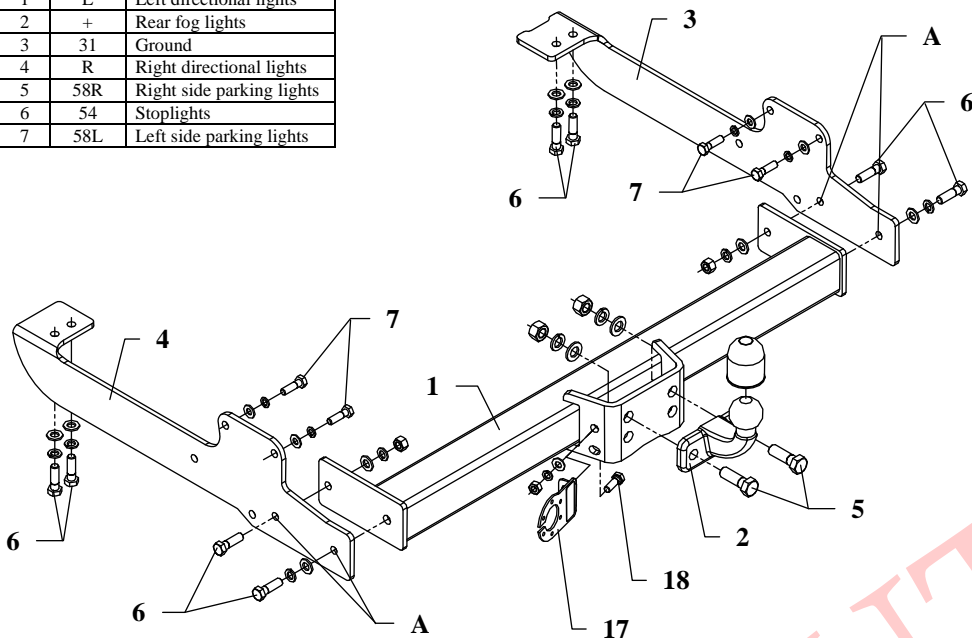

Acest cârlig de remorcare este conceput pentru asamblare în următoarele mașini : **RENAULT MASTER** și **OPEL MOVANO (both loading platform)** produs între 1998 - 03.2010, catalog nr. **G36** și este pregătit să trage remorci cu greutatea totală max. de **2300 kg** și max masa verticală **100 kg**.

De la producator:

Vă mulțumim pentru achiziționarea produsului nostru. Fiabilitatea acestor produse a fost confirmată în numeroase teste. Fiabilitatea produselor depinde de asemenea și de asamblarea corectă și în ordinea specificată în aceste instrucțiuni. Din acest motive vă rugăm să citiți cu atenție instrucțiunile și să le urmați întocmai. Bara de tractare trebuie să fie instalată în punctele descrise de producătorul autovehiculului.

Instructiuni de asamblare:

1. Puneți placa (poz . 5) prin găurile din fabrica .
2. În partea de jos a autovehiculului este poziționată bara principală a bari de tractare (POS .
1) la panoul din spate , apoi înșurubați suruburile de M10x90mm (poz . 10) prin găurile (poz . A) și piulițele M10 , prin găurile deja făcute. (poz. B) .
3. Puneți manșoanele (poz. 6) în dreapta și șasiu stânga (a se vedea schița) .
4. Poziționați suporturile laterale (poz . 4) și se fixați-le prin găurile (poz . C) și manșoanele cu M10x90mm (poz . 10) de la accesoriile de tractare .
5. Fixați suporturile la bara principală a bari de remorcă prin găurile (poz . D) , folosind șuruburile M12x35mm (poz . 9) .
6. Plasati bara de remorcă (poz . 2) conform instrucțiunilor furnizate și placa socket (poz . 3)
7. Strângeți toate șuruburile și piulițele în conformitate cu cuplul prezentat în tabel.
8. Conectați cablurile electrice în conformitate cu instrucțiunile de mașina .

Setările de cuplu pentru șuruburi (8,8):

M6 - 11 Nm	M8 - 25 Nm	M10 - 50 Nm
M12 - 87 Nm	M14 - 138 Nm	M16 - 210 Nm











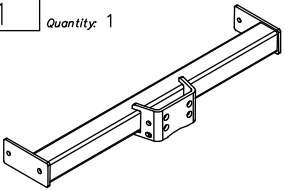



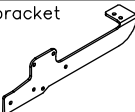

NOTA:

După instalarea cârligului de remorcă trebuie să obțineți nota corespunzătoare în cartea de înregistrare (la stația de service autorizat) .
Mașina ar trebui să fie echipată cu :

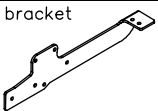
- Indicatori
- oglinzi de remorcă

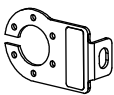
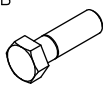
După 1000 km de exploatare afișeze toate șuruburile și piulițele . Mînea de remorcă de remorcă trebuie să fie păstrate întotdeauna clar și conservată cu o unsoare .

Towbar accessories:

Pos. 1 Name: Main bar Quantity: 1 	Pos. 6 Name: Bolt 8,8 B Quantity: 8 Dim.: M12x35 	Pos. 13 Name: Spring washer Quantity: 2 Dim.: Ø 16,3 mm 
	Pos. 7 Name: Bolt 8,8 B Quantity: 4 Dim.: M10x35 	Pos. 14 Name: Spring washer Quantity: 8 Dim.: Ø 12,2 mm 
Pos. 2 Name: Tow ball Quantity: 1 	Pos. 8 Name: Nut 8 B Quantity: 2 Dim.: M16 	Pos. 15 Name: Spring washer Quantity: 5 Dim.: Ø 10,2 mm 
Pos. 3 Name: Right bracket Quantity: 1 	Pos. 9 Name: Nut 8 B Quantity: 2 Dim.: M12 	Pos. 16 Name: Ball cover Quantity: 1 
Pos. 4 Name: Left bracket Quantity: 1 	Pos. 10 Name: Plain washer Quantity: 2 Dim.: Ø 17 mm 	Pos. 17 Name: Socket plate Quantity: 1 PCS: 1 
Pos. 5 Name: Bolt 8,8 B Quantity: 2 Dim.: M16x50mm 	Pos. 11 Name: Plain washer Quantity: 8 Dim.: Ø 13 mm 	Pos. 18 Name: Bolt 8,8 B Quantity: 1 Dim.: M10x30 
	Pos. 12 Name: Plain washer Quantity: 5 Dim.: Ø 10,5 mm 	Pos. 19 Name: Nut 8 B Quantity: 1 Dim.: M10 



S.C. AUTO GEDAL IMPEX S.R.L.
Craiova - Dolj
Tel: +40 745.805.990 / +40 737.122.471
Email: autogedal@gmail.com
office@auto-hak.ro
Web Page: www.auto-hak.ro

Class: **A50-X** Cat. no. **G36**
Designed for: **RENAULT MASTER**
OPEL MOVANO
Type: **loading platform**
produced since 1998 till 03.2010

Technical data:
D-value: **13,62 kN**
Max. trailer weight: **2300 kg**
Max. vertical cup load: **100 kg**

Approval number acc. to regulations EKG/ONZ 55.01: **E20-55R-01 1398**

Carlign remorcare RENAULT MASTER 1998-2010
Tip - semidemontabil
Producator -Auto-Hak

Prefata:

Acesta bara de tractare este proiectata în conformitate cu normele de siguranță ale regulilor de circulație. Carlignul de tractare este o componentă de siguranță și poate fi instalata numai de personal calificat. Orice modificare sau transformare facuta asupra cârlignului de remorcare este interzisă și va duce la anulara certificării produsului. Indepartați materialul izolator de sub vehicul (dacă există) în zona de montare a ansamblului. Specificatiile de produs ale autovehiculului referitor la greutatea admisa pe vehicul, sunt extrem de importante. In acelasi timp, sarcina admisa pentru cârlignul de remorcare nu poate fi depășită si poate fi calculata folosind relatia:

$$\frac{\text{Greutatea max remorca[kg]} \times \text{Greutatea max. vehicul[kg]}}{\text{Greutatea max. remorca[kg]} + \text{Greutatea max. vehicul[kg]}} \times \frac{9,81}{1000} = D \text{ [kN]}$$