

### Zakład Produkcji i Handlowo Usługowy

96-1111 Kowiesy, Chojnata 23A

tel. (0-46) 831 73 31, fax 831 74 29

www.hakpol.pl

POLAND

Zaczepek kulowy do samochodu:

**PEUGEOT 407 com.**

04 -

Nr katalogowy P/033

**KARTA GWARANCYJNA**

### Warunki gwarancyjne i postępowanie reklamacyjne

1. Producent zobowiązuje się do wymiany wadliwego wyrobu w okresie 12 miesięcy od daty zakupu lub 24 miesięcy od daty produkcji, w terminie 14-dniowym.
2. Wymianę wadliwego wyrobu dokonuje się w miejscu zakupu lub bezpośrednio u producenta.
3. Nie podlega reklamacji gwarancyjnej zaczepek kulowy, którego uszkodzenie nastąpiło:
  - a) wskutek wypadku,
  - b) wskutek nieprzestrzegania zasad prawidłowej obsługi, eksploatacji, konserwacji podanych w instrukcji.
4. Karta gwarancyjna bez daty sprzedaży, pieczęci sklepu lub warsztatu montującego, nie może służyć jako podstawa do reklamacji.
5. W skutek nie prawidłowego zamontowania zaczepeku.

### Przeznaczenie

Zaczepek kulowy zamontowany do samochodu przeznaczony jest do holowania przyczep towarowych i turystycznych.

### Warunki zamontowania

Zaczepek może być zamontowany i eksploatowany w samochodzie, który posiada właściwy stan techniczny elementów podwozia, poprzez które następuje podłączenie zaczepeku.

Elementy te nie mogą być uszkodzone mechanicznie ani poprzez działanie korozji.

### WARUNKI EKSPLOATACJI.

Zaczepek posiada tabliczkę znamionową obowiązującą użytkownika w zakresie prawidłowego i bezpiecznego obciążenia.

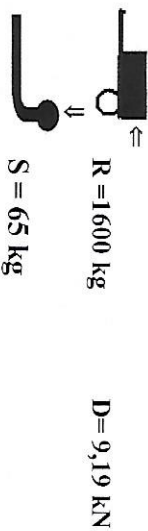

W czasie całej eksploatacji należy poszczególne elementy zaczepeku utrzymywać w należyłym stanie technicznym (właściwie dokręcone elementy złączone, całość konstrukcji zabezpieczona przed działaniem korozji).  
Przyczepa musi być połączona z zaczepekem kulowym dodatkowym złączem o odpowiedniej wytrzymałości (łańcuch, linka z zapieciem).

### UWAGA

Uszkodzenia mechaniczne zaczepeku kulowego np. w wyniku najechania, zaciepienia przeskodę, wykluczają dalszą eksploatację zaczepeku.  
Uszkodzony zaczepek kulowy nie może być naprawiany.  
Sprawdzić śruby mocujące zaczepek kulowy po około 1000 km przebiegu eksploatacji.  
Nacisk pionowy na kulę zaczepeku nie może przekroczyć 65 kg.

**Po zamontowaniu zaczepeku kulowego należy dokonać przeglądu na stacji diagnostycznej!**

data sprzedaży.....  
nr rej poj .....

Data produkcji.....

m-c rok.

.....  
pieczęć sprzedawcy.

**e20\*94/20\*0671\*00**

Gniazdo 7-biegunowe 12V  
z ruchomymi bolcami  
Symbol SWW 1135-812

Znaczenie zacisku	Zacisk do łączenia przewodów	Kolory
31	do masy pojazdu	Biały , white
L	do świateł kierunku jazdy lewych	Żółty , yellow
R	do świateł kierunku jazdy prawych	zielony, green
54	do świateł hamowania	czerwony, red
58L	do świateł pozycyjnych lewych	czarny, black
58R	do świateł pozycyjnych prawych	brązowy, brown
+	tyłne światła przeciwmgłowe	niebieski , blue

Moment skręcający dla śrub i nakrętek (8.8)			
Torque settings for nuts and bolts (8.8)			
M8	25 Nm	M12	85 Nm
M10	55 Nm	M14	135 Nm
M16	195 Nm		





- Zdemontować tylne lampy.
- Odkręcić zderzak.
- Odkręcić plastikowe wzmocnienie zderzaka (nie będzie już wykorzystane).
- Przykręcić belkę haka A do tylnego pasa śrubami M8x35 8.8 (pkt 1).
- W każdej z podłużnic na zewnętrznej stronie odszukać i udzielić technologiczne otwory (pkt 3)
- Elementy haka C i D przykręcić do belki haka A śrubami M12x35 8.8 (pkt 2) oraz do podłużnic śrubami M10x35 8.8 (pkt 3).
- Dokręcić wszystkie śruby z momentem wg tabeli.
- Podłączyć instalację elektryczną.
- Przykręcić zderzak.
- Przykręcić kulę i blachę gniazda elektrycznego.

## PEUGEOT 407 com.

04 -  
NO CAT. P/033

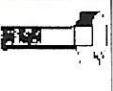
### INSTRUKCJA MONTAŻU: FITTING INSTRUCTIONS:

### ZESTAW ŚRUBOWY: FASTENING MEANS:

	-M12x70 8.8 -M12x35 8.8 -M10x35 8.8 -M8x35 8.8	2szt 4szt 2szt 8szt		Ø 30 - 2 szt Ø 20 - 8 szt
	-M12 -M10 -M8	6szt 2szt 8szt		
	-M12 -M10 -M8	6szt 2szt 8szt		
	-M12	4szt		

- Disassemble the rear lights.
- Unscrew the bumper.
- Unscrew the plastic reinforcement of the bumper (it will not be used any more).
- Screw the main bar A to the rear belt with bolts M12x35 8.8 (point 1).
- Find the technological blind holes on the outsides of the metal clamps (point 3). Make them permeable.
- Screw the elements C and D to the main bar A with bolts M12x35 8.8 (point 2) and to the metal clamps with bolts M10x35 8.8 (point 3).
- Tighten all the bolts according to the torque setting- see the table.
- Connect the electric wires.
- Screw the bumper.
- Assemble the rear lights.
- Fix the ball and electric plate.



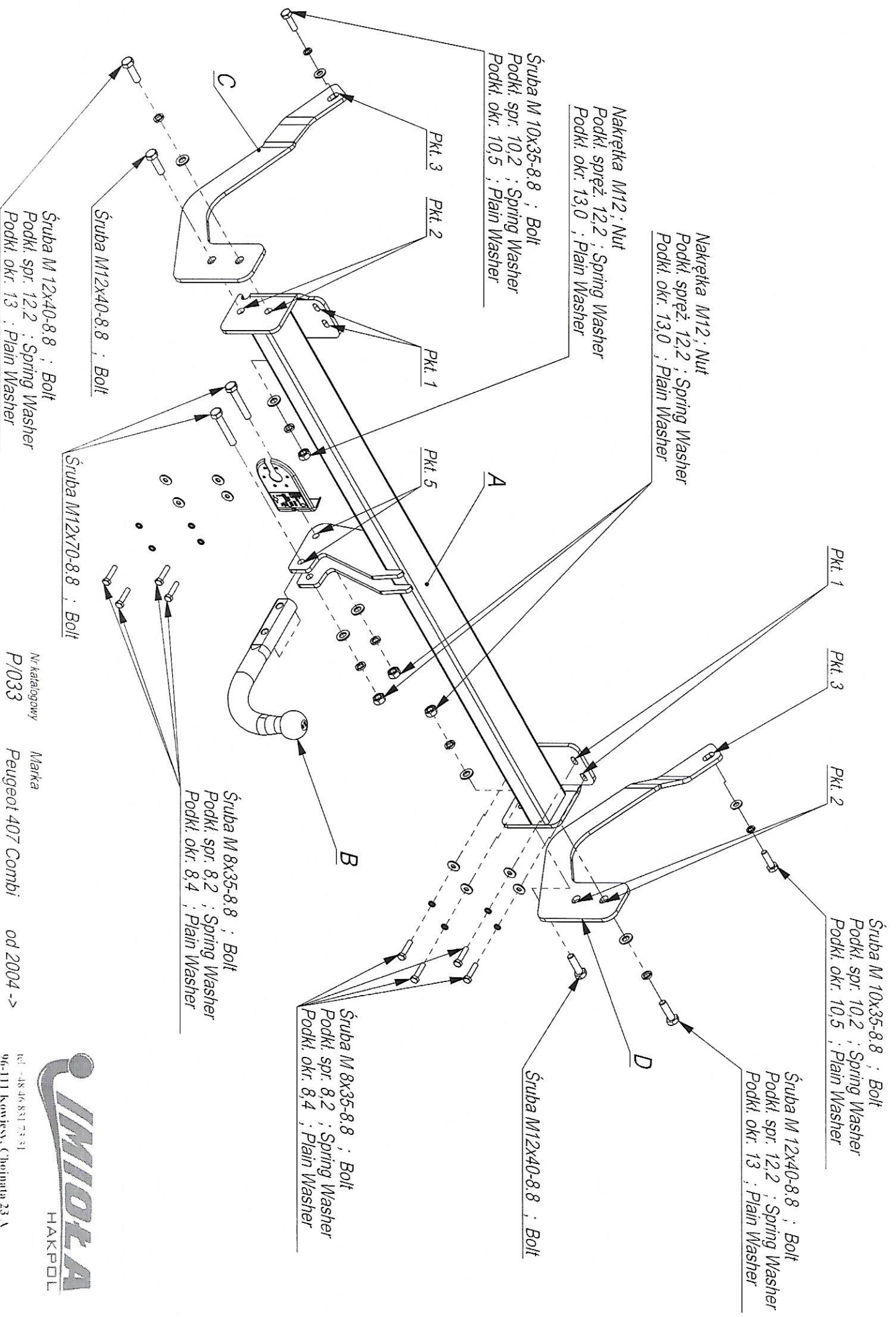

Nr katalogowy  
**P/033**

Marka  
**Peugeot 407 Combi**

od 2004 ->

tel. +48 46 831 73 31  
 96-111 Kowlecy, Cichańska 23 A

