



DE **Gebrauchsanleitung**
Fahrradträger bikelander 3

EN **User manual**
Bicycle rack bikelander 3



➔ westfalia-manuals.com

DE

EN

CN

CZ

DK

ES

FR

HU

GR

NL

IT

PL

NO

SE

RU

bikelander 3

350 065 600 001

Inhaltsverzeichnis

1.	Dokumentinformationen	3
1.1	Gültigkeit	3
1.2	Sicherheitshinweise	3
1.3	Symbolerklärung	3
2.	Sicherheitsinformationen	4
2.1	Bestimmungsgemäße Verwendung	4
2.2	Sicherheitshinweise zum Gebrauch des Fahrradträgers.	4
3.	Produktinformationen	6
3.1	Lieferumfang	6
3.2	Zubehör	6
3.3	Produktübersicht	7
4.	Fahrradträger aufsetzen	8
5.	Fahrradträger auseinanderklappen	11
6.	Fahrräder befestigen	12
7.	Kennzeichen einsetzen	16
8.	Fahrradträger kippen	16
9.	Demontage	17
9.1	Fahrräder entnehmen	17
9.2	Fahrradträger zusammenklappen.	17
9.3	Fahrradträger abnehmen	17
10.	Wartung und Pflege	18
10.1	Klemmkraft einstellen	18
10.2	Glühlampen tauschen	18
10.3	Fahrradträger pflegen	18
11.	Ersatzteile	19
12.	Produkt-Gewährleistung	19

1. Dokumentinformationen

1.1 Gültigkeit

Gebrauchsanleitung für:
Fahrradträger bikelander 3 (350 065 600 001)

- Originalanleitung
- Teil des Produkts
- Urheberrechtlich geschützt
- Vervielfältigung, Nachdruck und Weitergabe nur mit Genehmigung
- Änderungen vorbehalten

1.2 Sicherheitshinweise

WARNUNG!

Hinweise mit dem Wort **WARNUNG** warnen vor einer gefährlichen Situation, die zum Tod oder zu schweren Verletzungen führen kann.

VORSICHT!

Hinweise mit dem Wort **VORSICHT** warnen vor einer Situation, die zu leichten oder mittleren Verletzungen führen kann.

ACHTUNG!

Hinweise mit dem Wort **ACHTUNG** warnen vor einer Situation, die zu Sach- oder Umweltschäden führen kann.

1.3 Symbolerklärung



Falsch (z. B. Position)



Korrekt



Akustisches Signal (z. B. Klickgeräusch)

► Handlungsaufforderung

– Aufzählung

→ Verweis auf andere Stellen in diesem Dokument

 Verweis auf andere Dokumente, die zu beachten sind

2. Sicherheitsinformationen

WARNUNG!

Verletzungsgefahr bei Nichtbeachtung der Gebrauchsanleitung!

Diese Gebrauchsanleitung enthält wichtige Informationen für den sicheren Umgang mit dem Fahrradträger. Auf mögliche Gefahren wird besonders hingewiesen. Die Nichtbeachtung kann zu Verletzungen oder Unfällen führen.

- ▶ Lesen Sie die Gebrauchsanleitung sorgfältig durch.
- ▶ Befolgen Sie die Sicherheitshinweise in dieser Gebrauchsanleitung.
- ▶ Bewahren Sie die Gebrauchsanleitung zugänglich auf.

In folgenden Fällen ist die Benutzung des Fahrradträgers untersagt:

- Bei Beschädigungen des Fahrradträgers.
- Bei eigenmächtigen Umbauten oder Veränderungen.
- Für Kinder oder Personen, die Gefahren im Umgang mit dem Fahrradträger nicht einschätzen können.

In folgenden Fällen übernimmt der Hersteller keine Haftung oder Garantie bei Schäden:

- Bei Nichtbeachtung dieser Gebrauchsanleitung.
- Bei bestimmungswidriger Verwendung.
- Bei unsachgemäßer Handhabung.
- Bei Verwendung von Ersatzteilen, die nicht vom Hersteller autorisiert wurden.
- Bei unqualifizierter Reparatur des Fahrradträgers.

2.1 Bestimmungsgemäße Verwendung

Der Fahrradträger dient dem Transport von Fahrrädern. Der Fahrradträger ist ausschließlich für die Befestigung auf Anhängerkupplungen geeignet.

Bei Einsatz von Zubehör können die Verwendungsmöglichkeiten erweitert werden.

Die Fahrräder müssen folgende Bedingungen erfüllen:

- Gewicht 1 ≤ 30 kg
- Gewicht 2 ≤ 30 kg
- Gewicht 3 ≤ 20 kg (Siehe 6/1)
- Achsabstand der Räder ≤ 1350 mm
- Breite der Reifen ≤ 70 mm
- Rahmengeometrie mit Standardrahmen
- Durchmesser der Rahmenrohre ≤ 80 mm

Die Anhängerkupplung muss folgende Bedingungen erfüllen:

- Material mindestens S355 (ST52-3) oder GJS 520
- Prüfzeichen nach 94/20/EG oder ECE-R 55
- 12 V Anschlussbuchse

Der Fahrradträger ist geeignet für die Verwendung auf asphaltierten Straßen. Eine Benutzung im Gelände (Offroad) ist nicht zulässig.

Die Benutzung des Fahrradträgers ist nur bei korrekter Anbringung und im technisch einwandfreiem Zustand zulässig.

Zur bestimmungsgemäßen Verwendung gehört auch das Einhalten der Angaben auf dem Typenschild und das Lesen und Beachten dieser Gebrauchsanleitung.

Jede andere Verwendung gilt als bestimmungswidrig.

2.2 Sicherheitshinweise zum Gebrauch des Fahrradträgers

Im Straßenverkehr ist der Fahrzeugführer für die Sicherheit des Fahrzeugs und dessen Ladung verantwortlich.

Die landesspezifischen Gesetze zur Ladungssicherung haben Vorrang und müssen immer beachtet werden (z. B. Kennzeichnungspflicht mit einer Warntafel).

Folgende Werte müssen bei der Befestigung der Fahrräder eingehalten werden:

- Maximale Traglast des Fahrradträgers von 60 kg.
- Maximale Stützlast der Anhängerkupplung.
- Zulässige Achslast des Fahrzeugs.
- Zulässiges Gesamtgewicht des Fahrzeugs.

 Angaben zu Stützlast, Achslast und Gesamtgewicht entnehmen Sie der Anleitung Ihres Fahrzeugs und/oder dem Typenschild der Anhängerkupplung.

Vor Fahrantritt

Bei Verwendung des Fahrradträgers sind folgende Punkte vor Fahrantritt zu prüfen:

- Korrekte Anbringung des Fahrradträgers am Fahrzeug.
- Korrekte Befestigung der Fahrräder.
- Keine Abdeckung der Fahrräder durch Schutzüberzüge.
- Ausklappen aller Bauteile am Fahrradträger.
- Verriegelung aller Schlösser.
- Anbringung eines amtlichen Kennzeichens, das mit dem Kennzeichen am Fahrzeug übereinstimmt.
- Funktion der Beleuchtung am Fahrradträger (Rücklicht, Bremslicht, Blinker, Nebelschlussleuchte*, Kennzeichenbeleuchtung).
- Abdeckung der Reflektoren an den Fahrrädern bei Nachtfahrten.
- Freie Sicht von hinten auf die Beleuchtung und auf das Kennzeichen des Fahrradträgers.
- Freie Sicht des Fahrers in alle Richtungen.
- Wenn die Ladung seitlich mehr als 400 mm über den Leuchtenbügel hinausragt, ist die Ladung wie folgt zu kennzeichnen:
 - Nach vorne durch ein weißes Licht.
 - Nach hinten durch ein rotes Licht.
 - Maximal 1500 mm über der Fahrbahn.
- Wenn die Nebelschlussleuchte am Fahrradträger verwendet wird, muss die Nebelschlussleuchte am Fahrzeug deaktiviert sein.
- Wenn eine am Fahrzeug befindliche dritte Bremsleuchte durch die Fahrräder verdeckt wird, muss eine dritte Ersatz-Bremsleuchte angebracht werden.
- Um die Hecklastigkeit zu reduzieren, muss schwere Ladung im Kofferraum möglichst weit vorne platziert werden.
- Bei Fahrten ohne Fahrrad müssen die Abstandshalter des Fahrradträgers demontiert werden.

Empfehlung, wenn keine Fahrräder transportiert werden: Fahrradträger von der Anhängerkupplung abnehmen und z. B. im Kofferraum transportieren. Dadurch kann der Kraftstoffverbrauch gesenkt, das Einparken erleichtert und der Fahrradträger geschont werden.

*Sollte es bei Fahrzeugen, die mit nur einer Nebelschlussleuchte ausgestattet sind, zu Störungen oder Fehlermeldungen kommen, entfernen Sie das Leuchtmittel der 2. Nebelschlussleuchte des Fahrradträgers auf der Beifahrerseite.

Während der Fahrt

Bei Verwendung des Fahrradträgers sind folgende Punkte während der Fahrt zu beachten:

- Durch Blick in den Rückspiegel muss die Ladesituation regelmäßig beobachtet werden.
- Wenn Veränderungen der Ladesituation auftreten, muss mit reduzierter Geschwindigkeit zur nächsten Haltemöglichkeit gefahren und die Befestigung überprüft werden.
- Die Geschwindigkeit von 130 km/h darf nicht überschritten werden.
- Durch die vergrößerte Seitenfläche muss mit erhöhter Seitenwindempfindlichkeit gerechnet werden.
- Durch eine veränderte Lastverteilung muss mit einer Veränderung des Bremsverhaltens gerechnet werden.
- Es darf nicht im Gelände (Offroad) gefahren werden.
- Es darf nicht in die Waschanlage gefahren werden.
- Der korrekte Sitz des Fahrradträgers und die Befestigung der Fahrräder müssen ca. 10 km nach Fahrtbeginn überprüft werden.
- Bei längeren Fahrten muss der korrekte Sitz des Fahrradträgers und die Befestigung der Fahrräder alle 500 km überprüft werden. Bei unebenen Straßenverhältnissen entsprechend früher.
- Durch Belegung der Steckdose an der Anhängerkupplung können Assistenzsysteme (z. B. Einparkhilfe, Parkassistent, automatische Kofferraumklappe) automatisch deaktiviert werden.

 Informationen zu Assistenzsystemen entnehmen Sie der Anleitung Ihres Fahrzeugs.

3. Produktinformationen

3.1 Lieferumfang

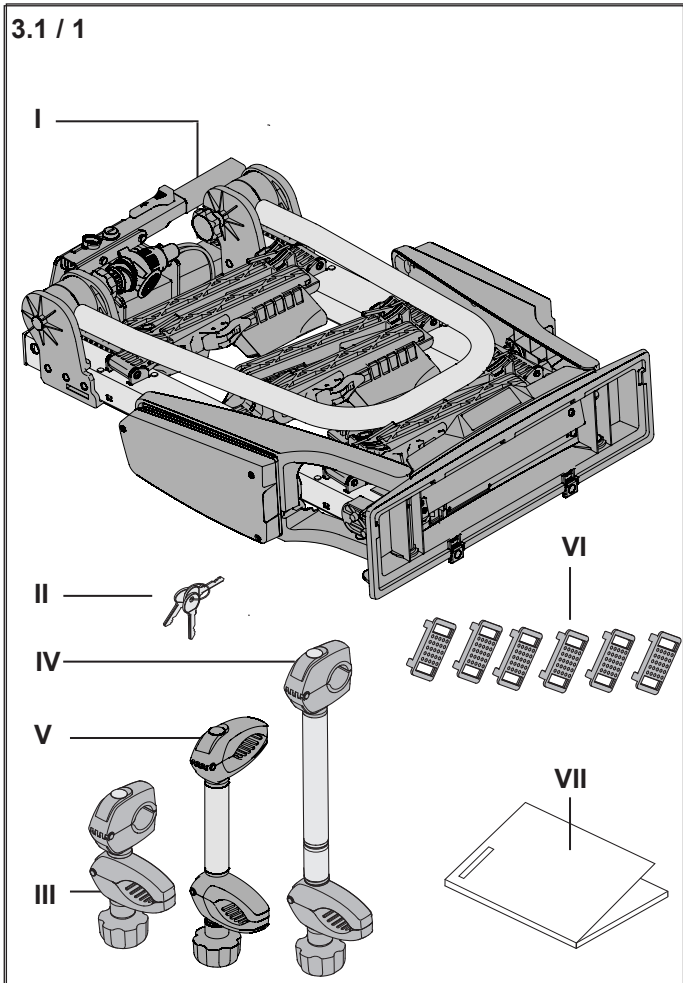

I	Fahrradträger bikelander 3
II	Schlüssel
III	Kurzer Abstandshalter 1.bike
IV	Langer Abstandshalter 2.bike
V	Kurzer Abstandshalter 3.bike
VI	Felgenschoner
VII	Gebrauchsanleitung

► Überprüfen Sie den Lieferumfang auf Vollständigkeit.

3.2 Zubehör

	Transportbox 350 002 600 001
	Transportplattform 350 004 600 001
	Auffahrschiene 350 020 600 001
	Transporttasche 350 017 600 001
	Zusatzbremsleuchte 350 000 305 173
	Hitzeschutz 350 005 600 001

3.3 Produktübersicht

3.3 / 1

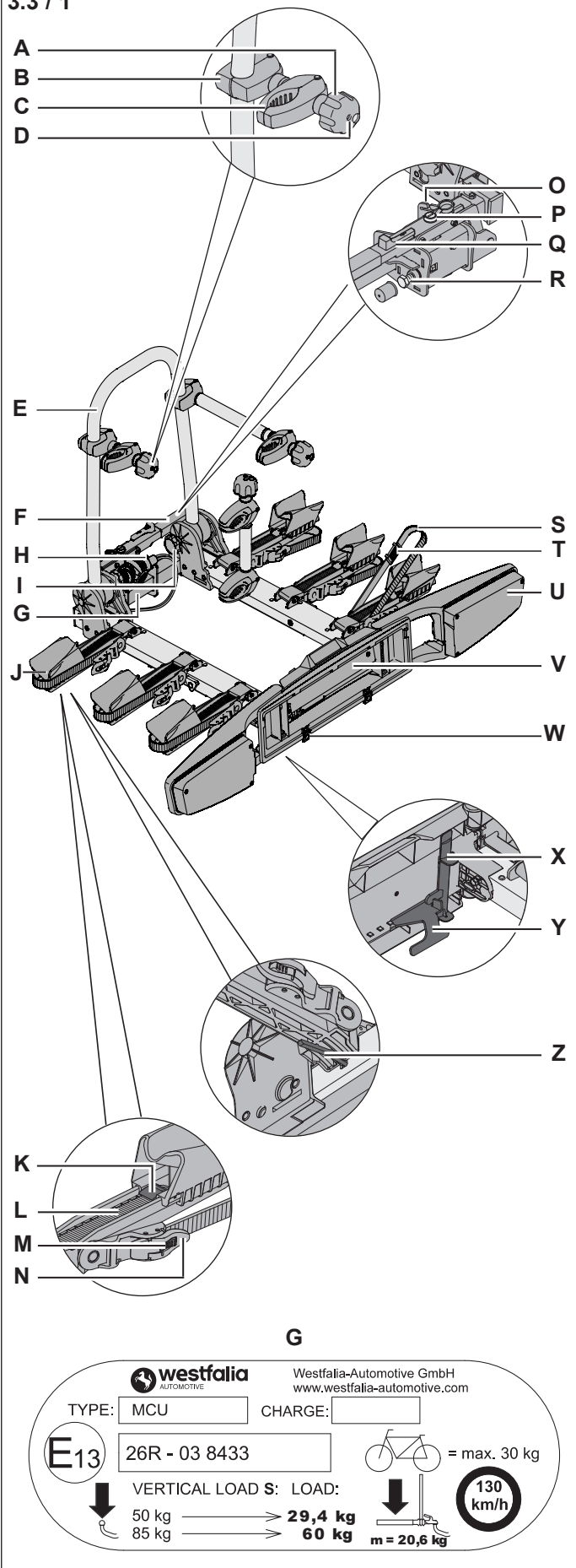

A	Knebelmutter für Abstandshalter
B	Bügelklemme
C	Fahrradklemme
D	Abstandshalterschloss
E	Bügel
F	Spannhebel
G	Typenschild
H	Stecker
I	Sterngriff für Bügel
J	Radaufnahme
K	Radaufnahmeverriegelung
L	Radschiene
M	Zahnriemenentriegelung
N	Zahnriemenverriegelung
O	Steckeraufnahme
P	Spannhebelschloss
Q	Spannhebelverriegelung
R	Nachstellschraube
S	Zahnriemen
T	Felgenschoner
U	Leuchtenbügel
V	Kennzeichenhalter
W	Kennzeichenklemme
X	Kippsicherung
Y	Kipphebel
Z	Radschienenverriegelung

4. Fahrradträger aufsetzen

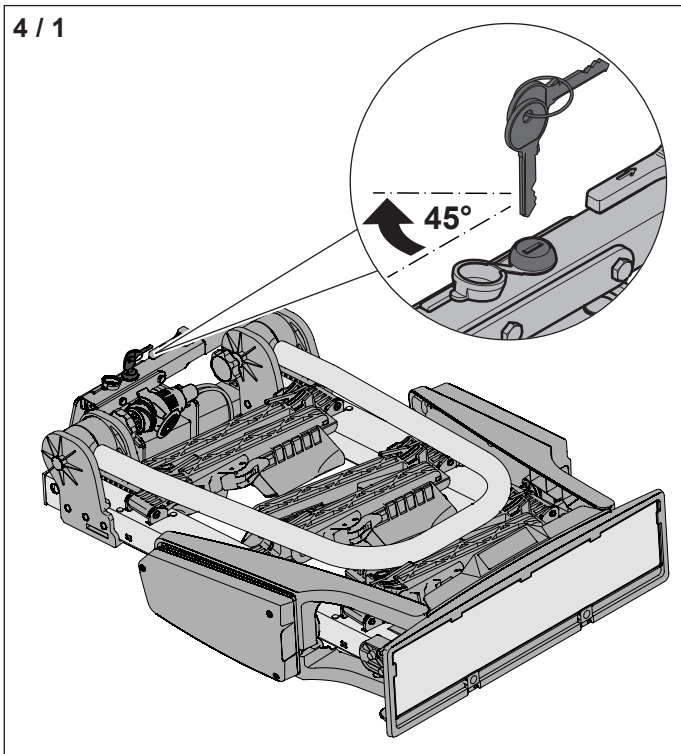

► Schließen Sie das Spannhebelschloss auf.

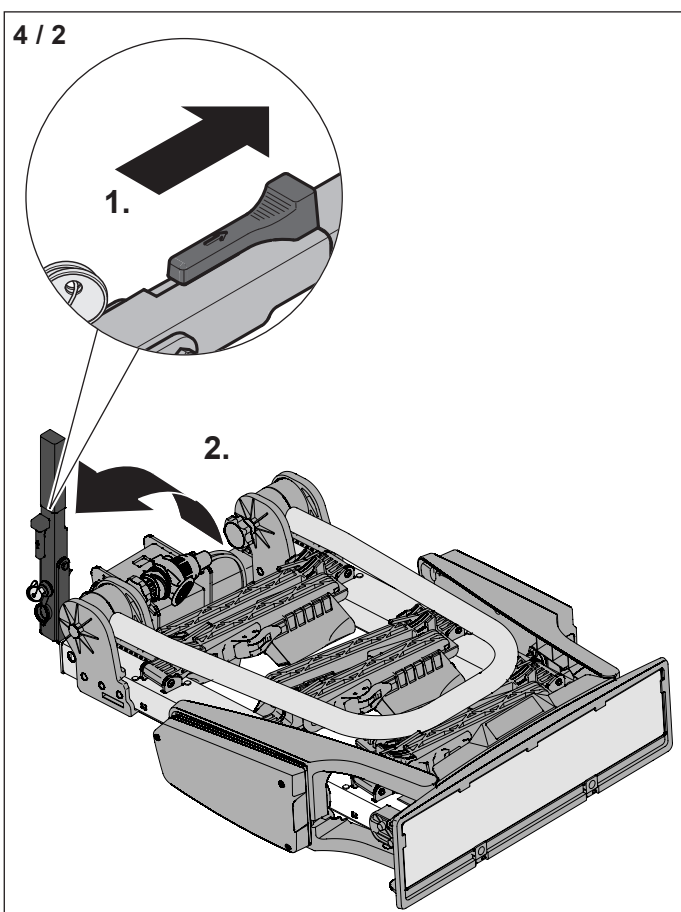

► Entriegeln Sie den Spannhebel (1).
 ► Ziehen Sie den Spannhebel nach oben (2).

Die Anhängerkupplung muss für die Befestigung des Fahrradträgers geeignet sein.

→ „2.1 Bestimmungsgemäße Verwendung“ auf Seite 4

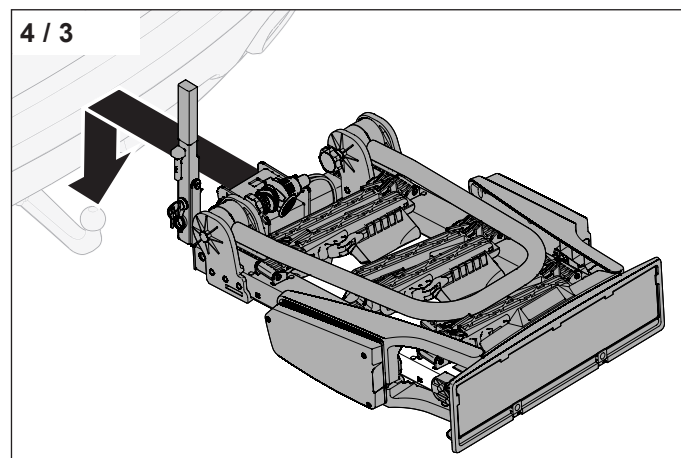

► Setzen Sie den Fahrradträger auf die Anhängerkupplung am Fahrzeug.

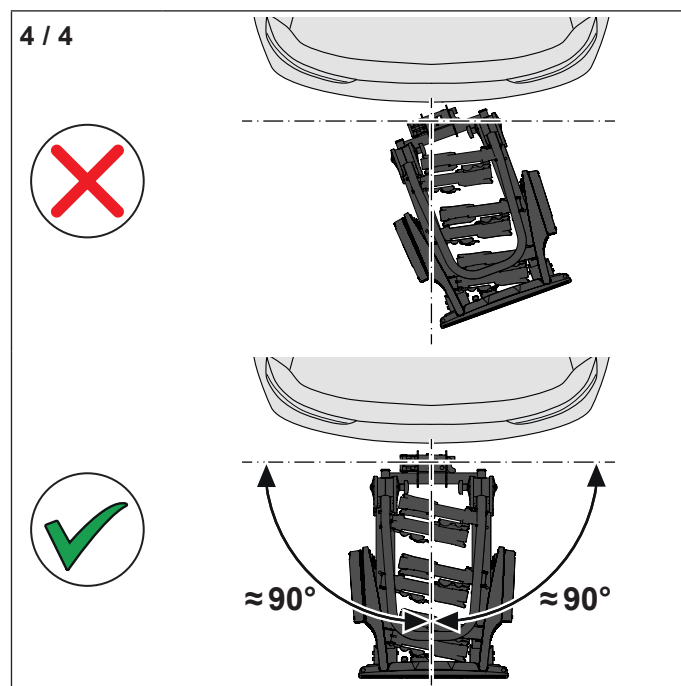

► Richten Sie den Fahrradträger seitlich aus.

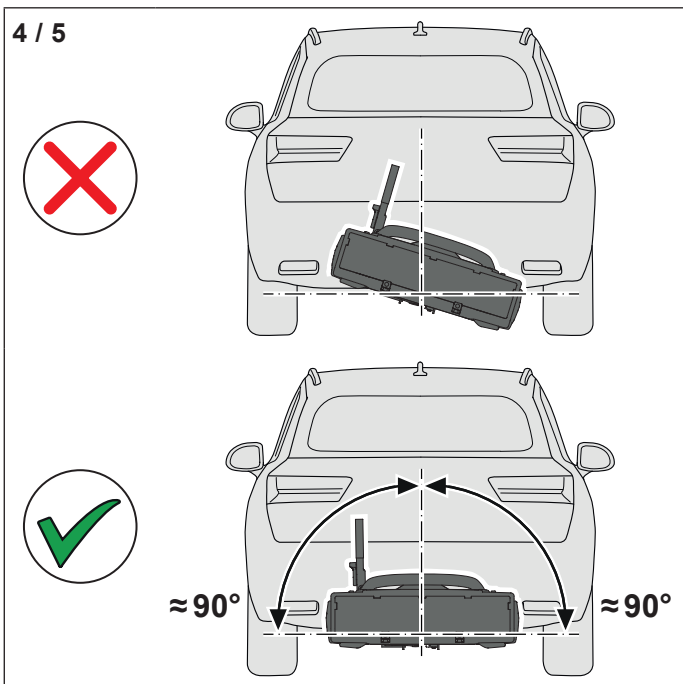

► Richten Sie den Fahrradträger waagrecht aus.

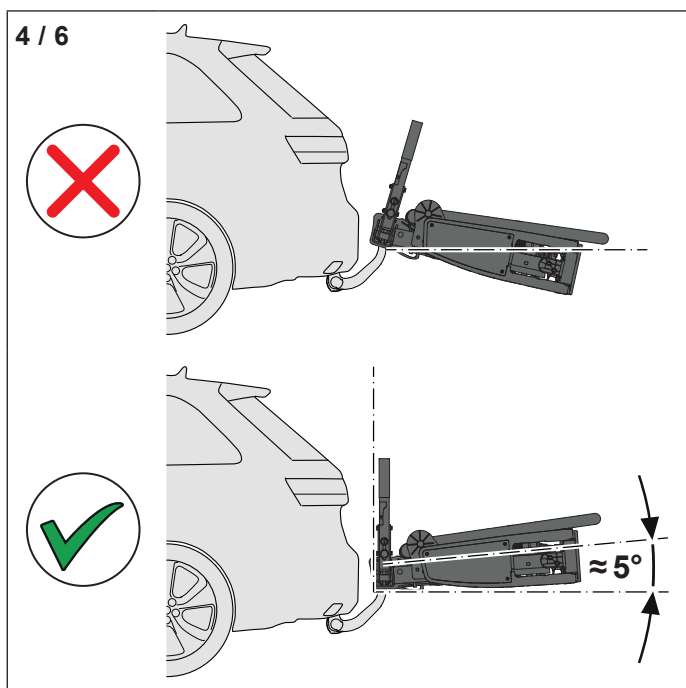

► Richten Sie den Fahrradträger senkrecht aus.

Der Fahrradträger wird auf der Anhängerkupplung festgeklemmt. Die Klemmkraft des Fahrradträgers ist werkseitig so eingestellt, dass der Spannhebel mit einer Kraft, die einem Gewicht von 35 kg - 45 kg entspricht, nach unten gedrückt werden muss.

Beim erstmaligen Gebrauch ist die Klemmkraft zu prüfen. Bei älteren oder abgenutzten Anhängerkupplungen kann die benötigte Klemmkraft abweichen.

→ „10.1 Klemmkraft einstellen“ auf Seite 18

! WARNUNG!

Gefahr von Unfällen durch fehlerhafte Klemmung des Fahrradträgers!

Eine zu geringe Klemmkraft kann dazu führen, dass sich der Fahrradträger während der Fahrt auf der Anhängerkupplung verdreht.

- Stellen Sie sicher, dass der Kugelkopf und seine Kontaktflächen sauber und fettfrei sind.
- Drücken Sie den Spannhebel immer mit der benötigten Kraft bis zum Anschlag nach unten.
- Stellen Sie sicher, dass die rote Markierung an der Spannhebelverriegelung nicht zu sehen ist.

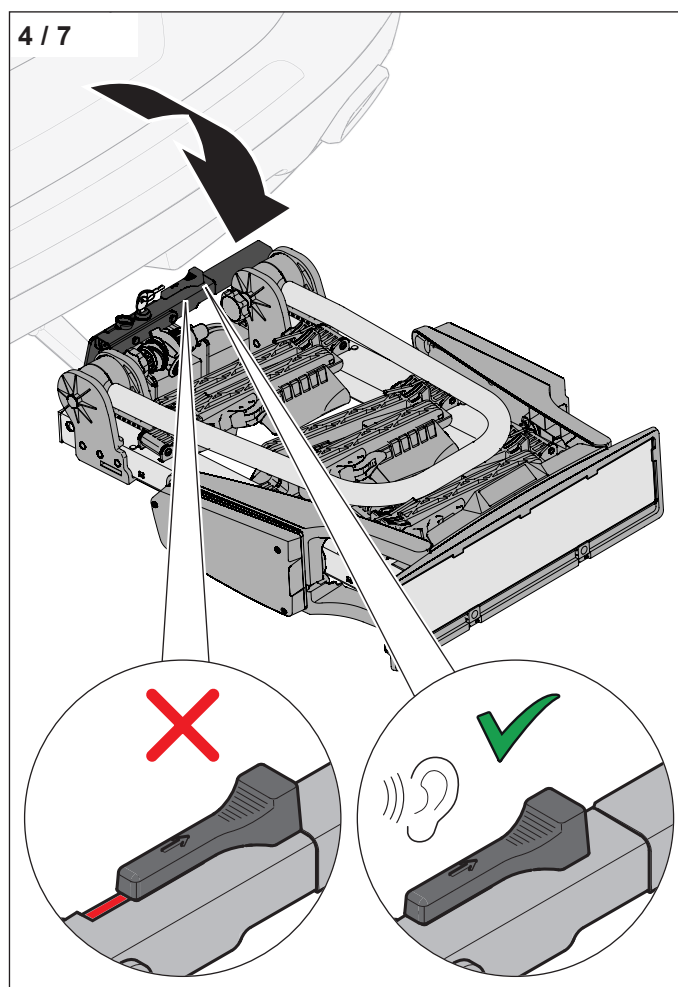

► Drücken Sie den Spannhebel mit einer Kraft, die einem Gewicht von 35 kg - 45 kg entspricht, nach unten, bis dieser einrastet.

Wenn der Spannhebel sich nicht bis zum Anschlag herunterdrücken lässt:

- Ziehen Sie den Spannhebel wieder hoch.
- Heben Sie den Fahrradträger hinten an und erhöhen Sie die senkrechte Ausrichtung.
→ Abb. „4 / 6“
- Drücken Sie den Spannhebel bis zum Anschlag nach unten.

4 / 8

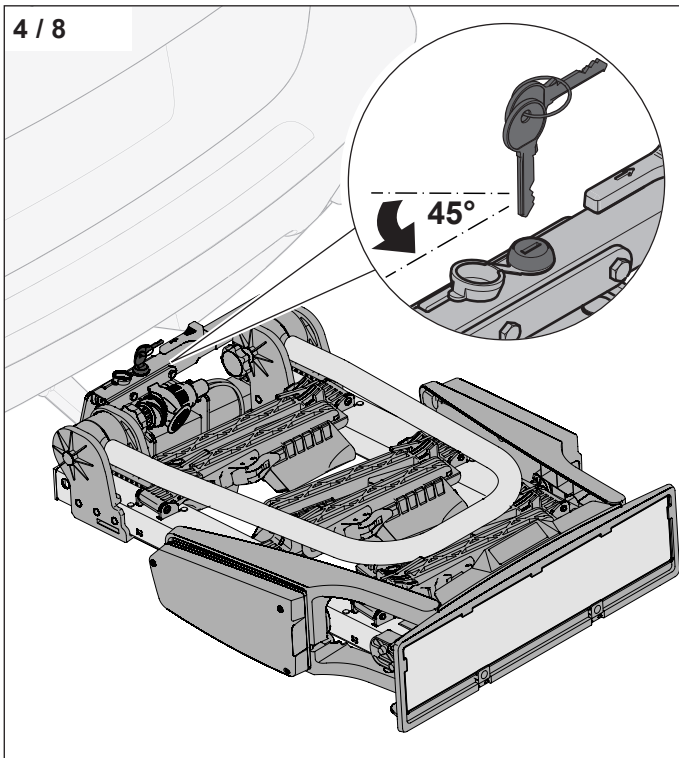

- ▶ Schließen Sie das Spannhelbschloss zu.
- ▶ Ziehen Sie den Schlüssel ab.

4 / 9

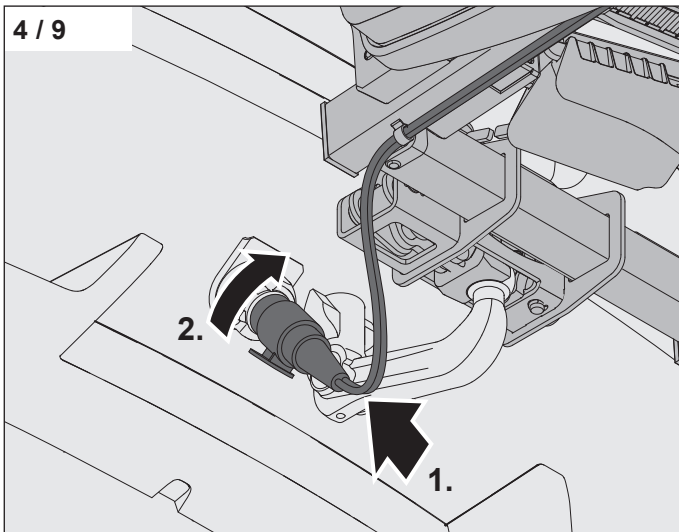

- ▶ Stecken Sie den Stecker in die Buchse der Anhängerkupplung (1).
- ▶ Drehen Sie den Stecker in der Buchse im Uhrzeigersinn, bis dieser einrastet (2).

⚠ ACHTUNG!

Gefahr von Beschädigungen am Kabel!

Das Kabel kann durch die Hitze der Abgase oder durch Schleifen auf der Straße beschädigt werden. Die Funktion der Beleuchtung ist dann nicht mehr gewährleistet.

- ▶ Achten Sie auf eine korrekte Verlegung des Kabels.

4 / 10

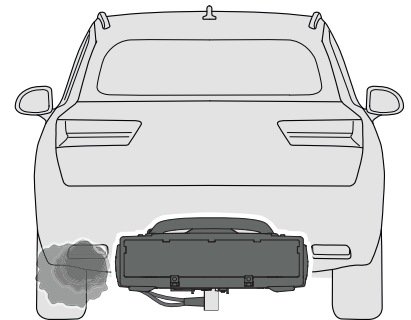
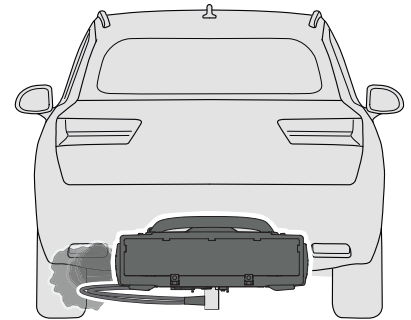

- ▶ Führen Sie das Kabel weg vom Auspuff.

4 / 11

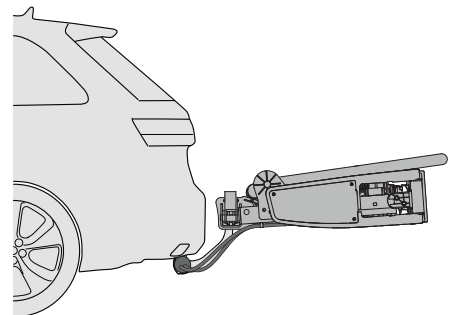
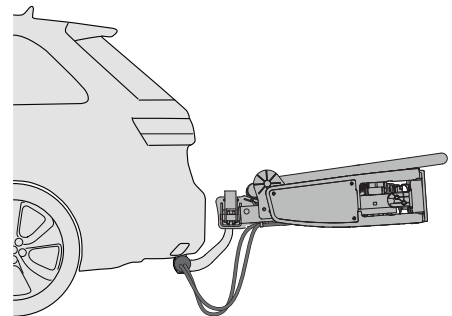

- ▶ Führen Sie das Kabel weg von der Straße.

5. Fahrradträger auseinanderklappen

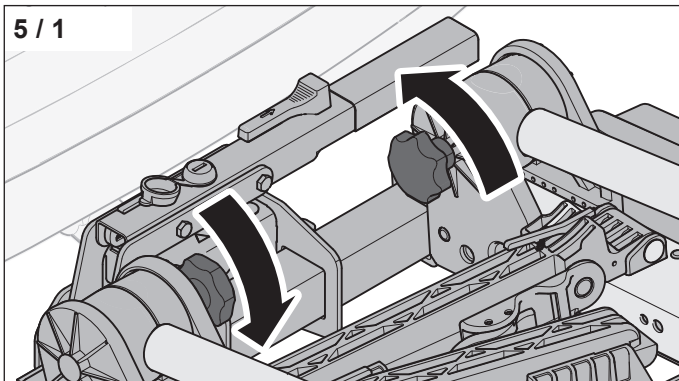

► Lösen Sie beide Sterngriffe für den Bügel.

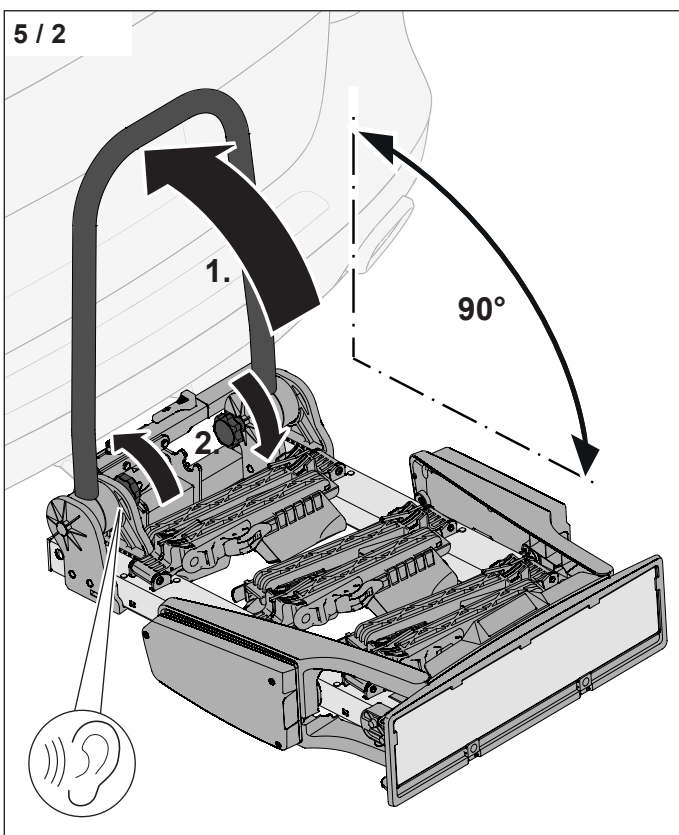

- Drehen Sie den Bügel nach oben (1).
- Drehen Sie beide Sterngriffe für den Bügel fest (2).

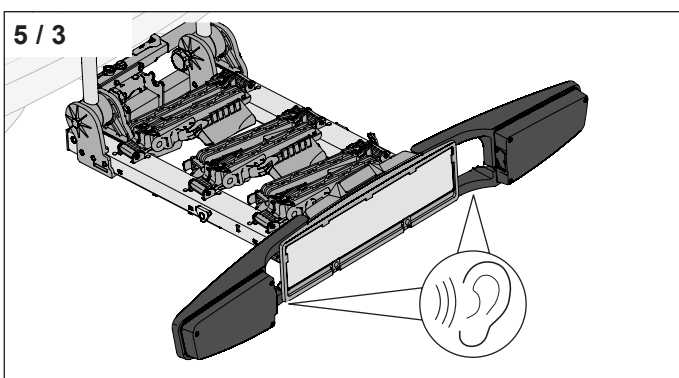

► Klappen Sie beide Leuchtenbügel aus, bis diese einrasten.

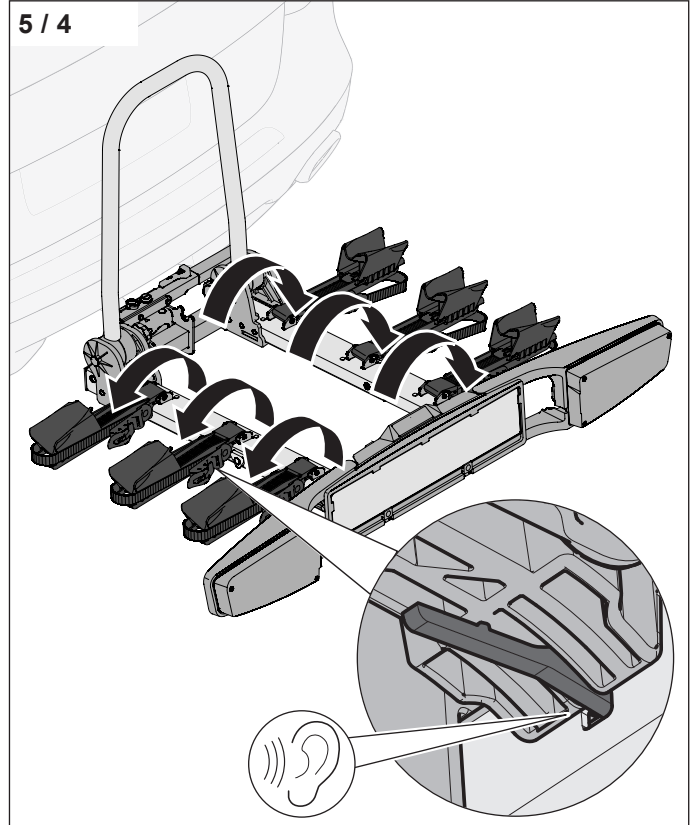

► Klappen Sie alle Radaufnahmen aus, bis diese einrasten.

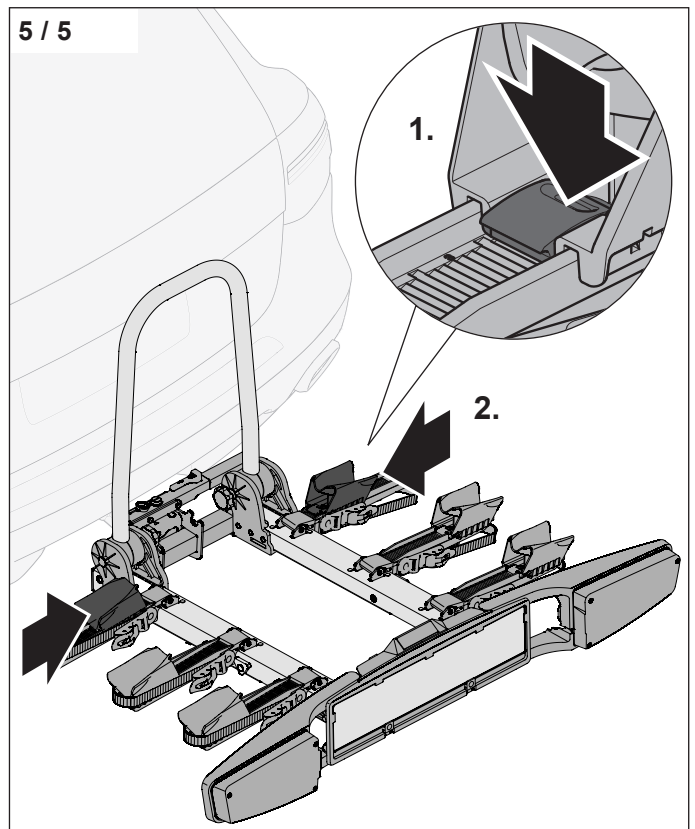

- Drücken Sie die Radaufnahmeverriegelung (1).
- Schieben Sie die Radaufnahmen ganz nach innen (2).

6. Fahrräder befestigen

Die Fahrräder müssen für die Befestigung auf dem Fahrradträger geeignet sein.

→ „2.1 Bestimmungsgemäße Verwendung“ auf Seite 4

Die zulässige Stützlast der Anhängerkupplung darf nicht überschritten werden.

☐ Die zulässige Stützlast entnehmen Sie der Anleitung Ihres Fahrzeugs.

Die Stützlast, die auf die Anhängerkupplung einwirkt, wird wie folgt berechnet:

Fahrradträger (20,6 kg) + Fahrrad 1 + Fahrrad 2 + Fahrrad 3

⚠ WARNUNG!

Gefahr von Unfällen durch Verlust von Teilen!

Lose Teile oder Zusatzanbauten an den Fahrrädern können sich während der Fahrt lösen und abfallen.

► Entfernen Sie alle losen Teile und Zusatzanbauten von den Fahrrädern (z. B. Trinkflaschen, Spanngurte, Satteltaschen, Körbe, Akkus, Kindersitze, ...)

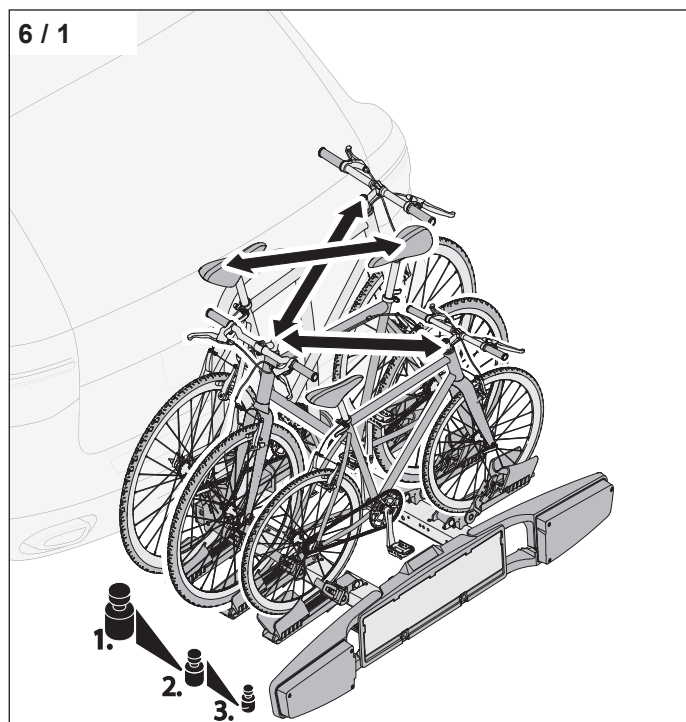

Korrekte Anordnung der Fahrräder:

- Drei zwei Fahrrädern müssen diese gegenläufig montiert werden.
- Das Fahrrad mit dem höheren Gewicht muss nahe zum Fahrzeug montiert werden.
- Beim Transport von nur einem Fahrrad, muss dieses nahe zum Fahrzeug montiert werden.

6 / 2

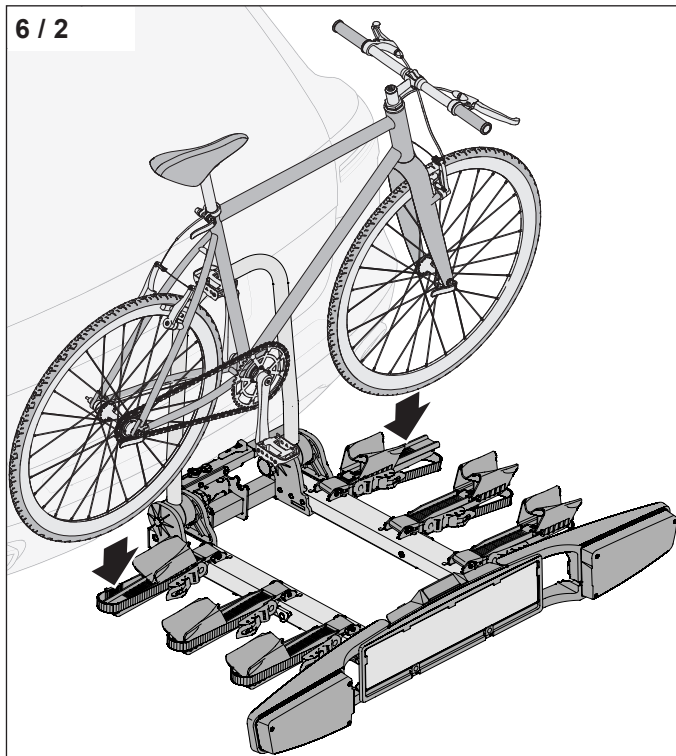

► Stellen Sie das Fahrrad auf die Radschienen.

6 / 3

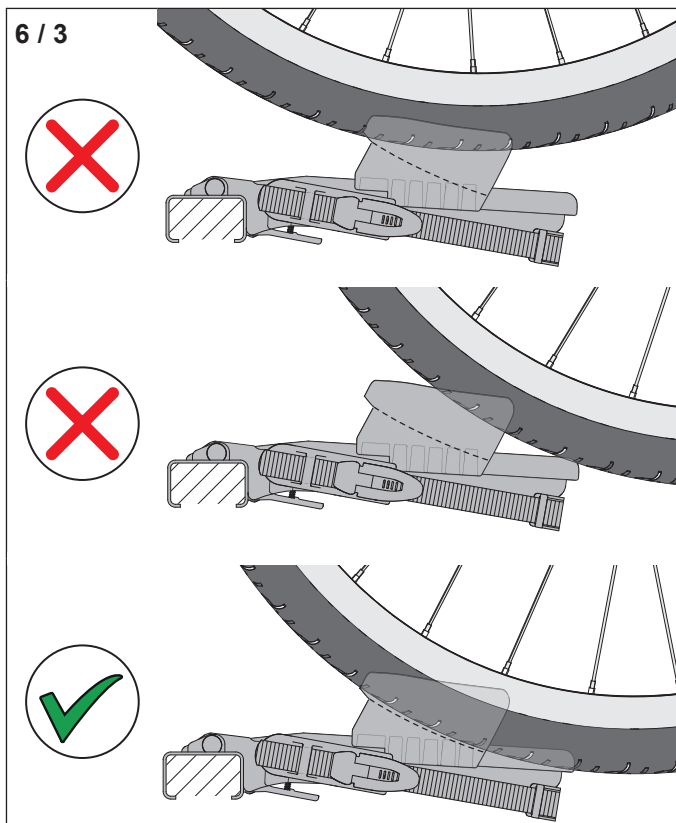

► Schieben Sie die Radaufnahmen an das Fahrrad.

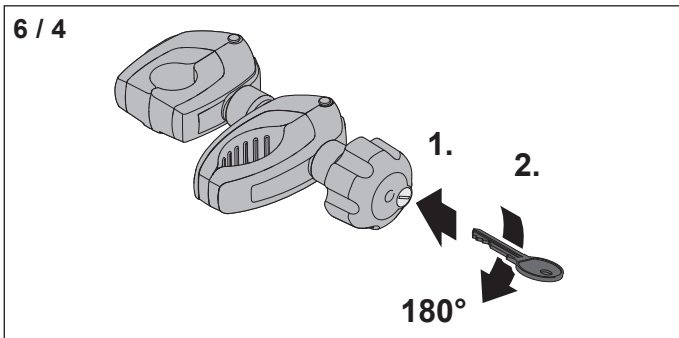

- ▶ Stecken Sie den Schlüssel in das Abstandshalterschloss (1).
- ▶ Öffnen Sie das Abstandshalterschloss (2).

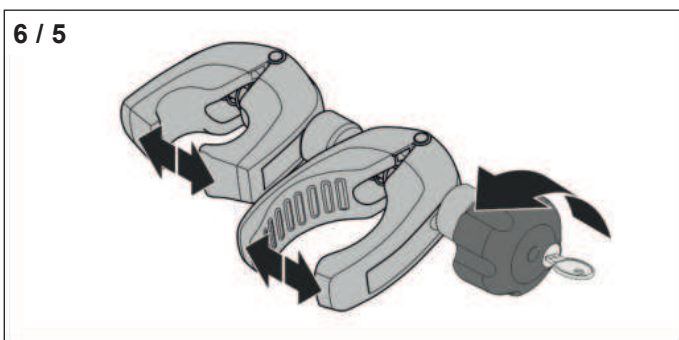

- ▶ Öffnen Sie die Klemmen durch Drehen der Knebelmutter.

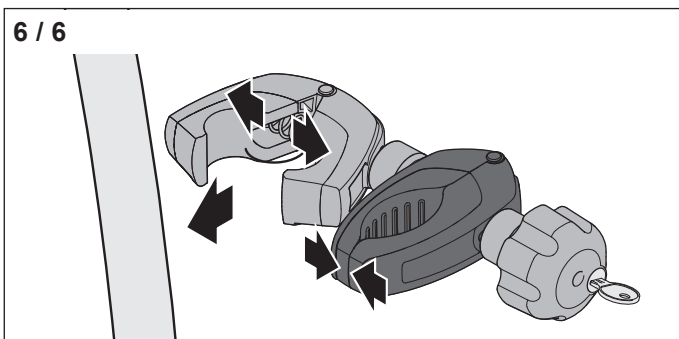

- ▶ Drücken Sie die Fahrradklemme zusammen, um die Bügelklemme öffnen zu können.

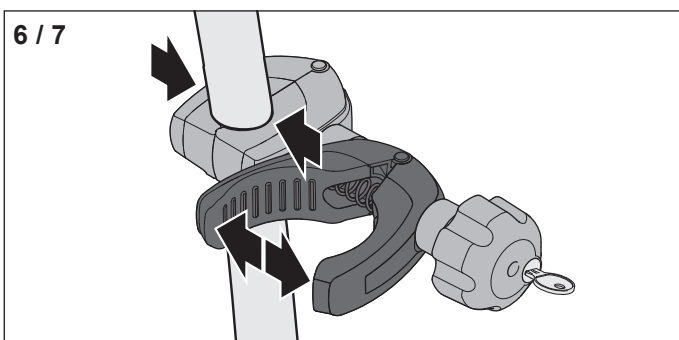

- ▶ Befestigen Sie die Bügelklemme am Bügel durch Öffnen bzw. Auseinanderziehen und Spreizen der Fahrradklemme.

 **ACHTUNG!**

Gefahr von Sachschäden am Fahrrad!

Empfindliche Bauteile (z. B. Schalt- und Bremszüge, Carbonrahmen) können durch Festklemmen mit dem Abstandshalter beschädigt werden.

- ▶ Stellen Sie sicher, dass der Fahrradrahmen für eine Befestigung geeignet ist.
- ▶ Befestigen Sie die Fahrradklemme ausschließlich am Fahrradrahmen oder am Sattelrohr.

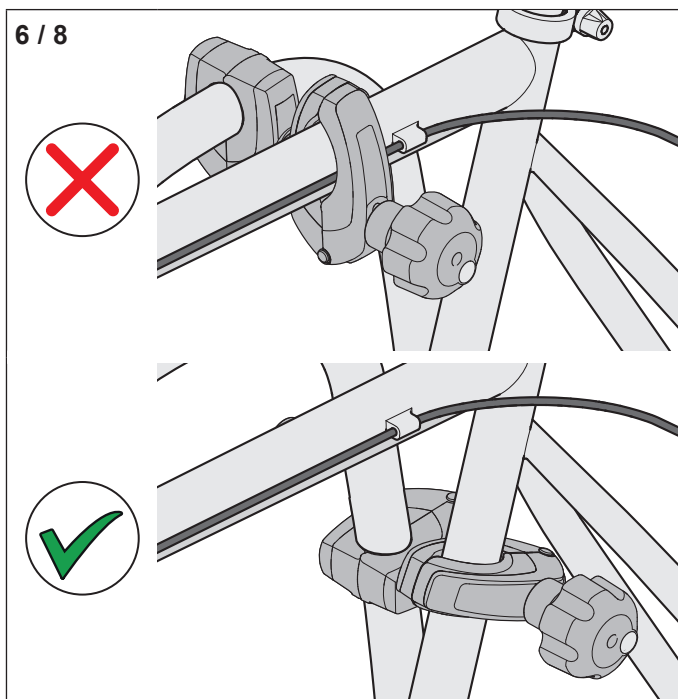

- ▶ Wählen Sie die Position für eine sichere Fahrradbefestigung.

⚠️ WARNUNG!

Gefahr von Unfällen durch fehlerhafte Fixierung der Fahrräder!

Wenn der Abstandshalter nicht ordnungsgemäß angebracht ist, kann das Fahrrad umstürzen oder herunterfallen.

- ▶ Stellen Sie sicher, dass die Fahrradklemme passend zum Bügel ausgerichtet ist.
- ▶ Stellen Sie sicher, dass die Fahrradklemme passend zum Rahmen ausgerichtet ist.
- ▶ Tauschen Sie defekte Klemmen unverzüglich aus.

6 / 9

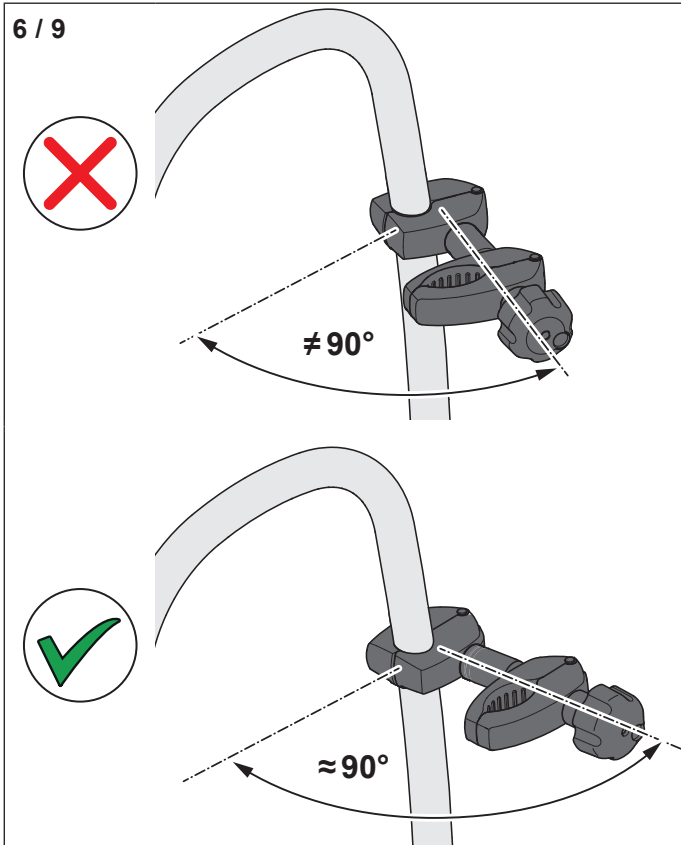

- ▶ Richten Sie den Abstandshalter zum Bügel aus.

6 / 10

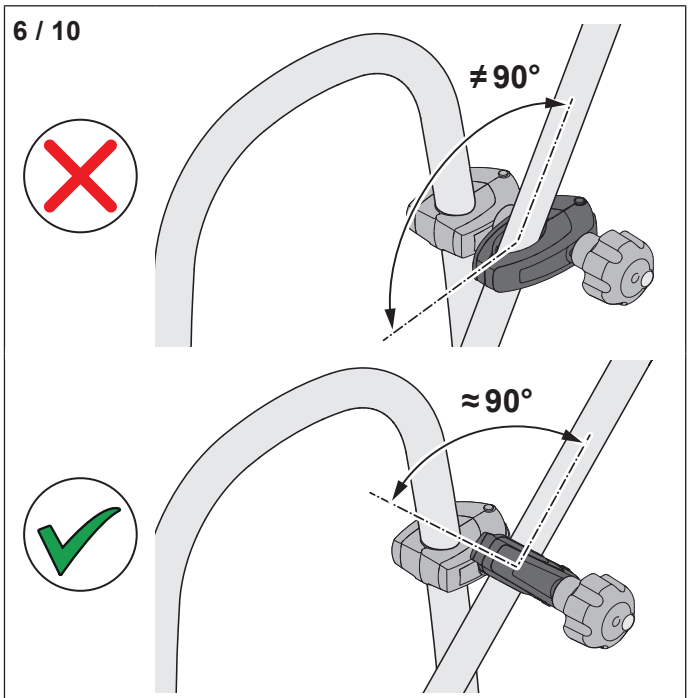

- ▶ Legen Sie die Fahrradklemme um den Fahrradrahmen.
- ▶ Richten Sie die Fahrradklemme zum Rahmen aus.

6 / 11

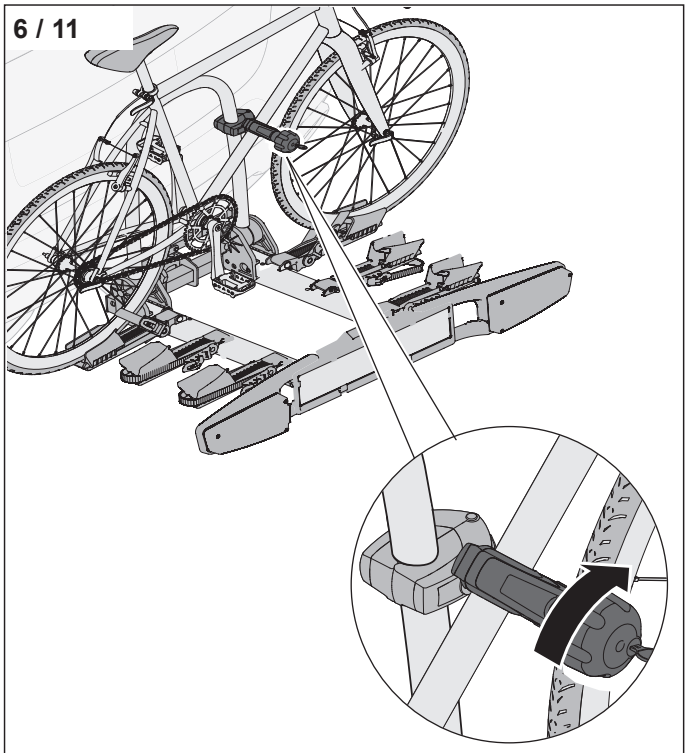

- ▶ Drehen Sie die Knebelmutter, um das Fahrrad mit der Fahrradklemme zu befestigen.

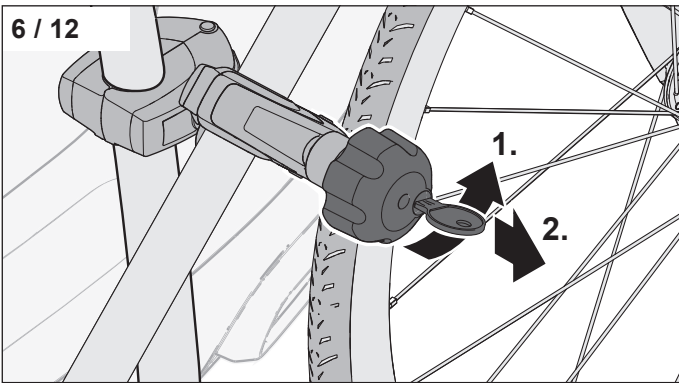

- ▶ Schließen Sie das Abstandshalterschloss zu (1).
- ▶ Ziehen Sie den Schlüssel ab (2).

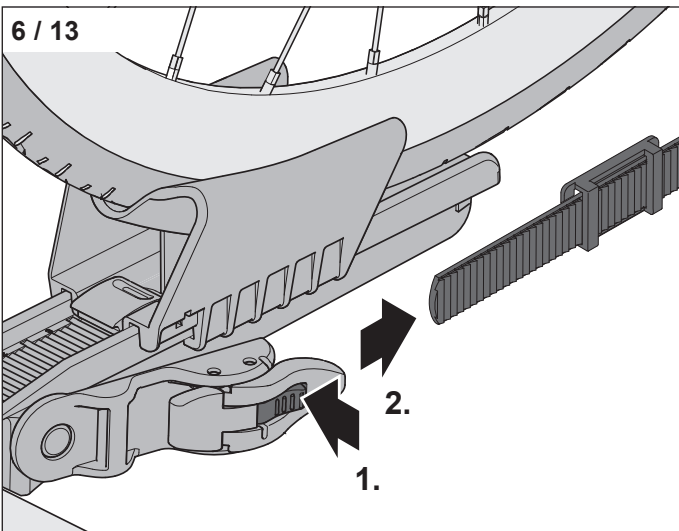

- ▶ Drücken Sie die Zahnriemenentriegelung (1).
- ▶ Ziehen Sie den Zahnriemen aus der Zahnriemenverriegelung heraus (2).

⚠ ACHTUNG!

Gefahr von Sachschäden am Fahrrad oder Fahrradträger!

Bei geringem Abstand der Fahrradfelgen zum Auspuff (insbesondere bei SUVs) sind Überhitzungsschäden am Fahrradträger oder am Fahrrad möglich.

- ▶ Vorsicht bei Carbon Felgen.
- ▶ Gegebenenfalls Hitzeschutz 350 005 600 001 verwenden.

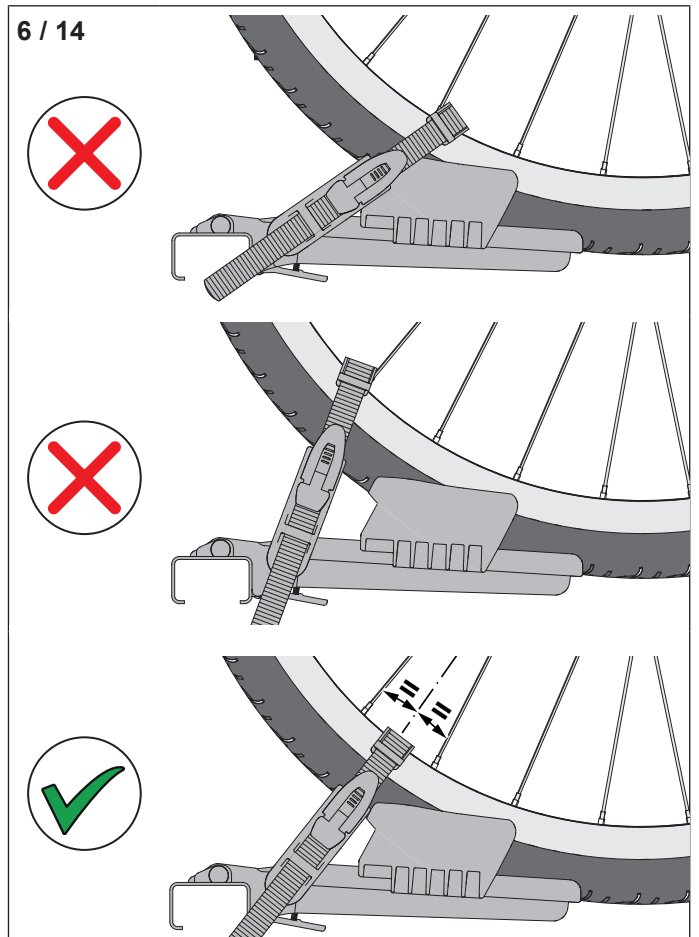
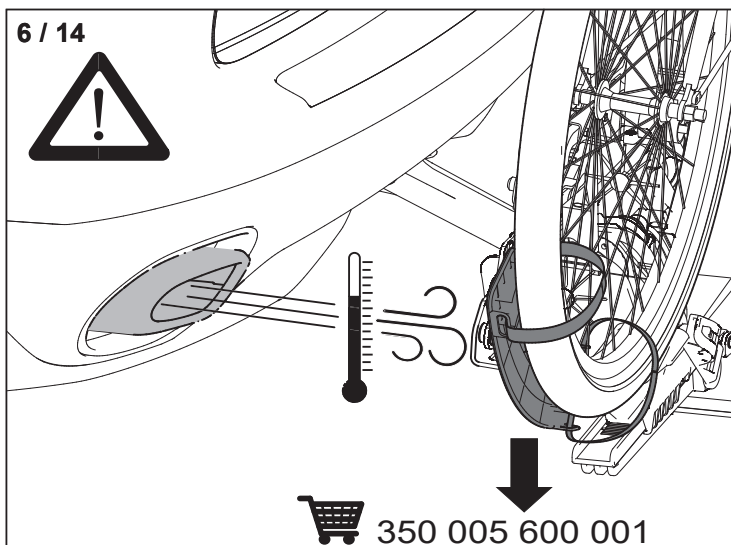

- ▶ Legen Sie den Zahnriemen auf beiden Seiten über die Felge.

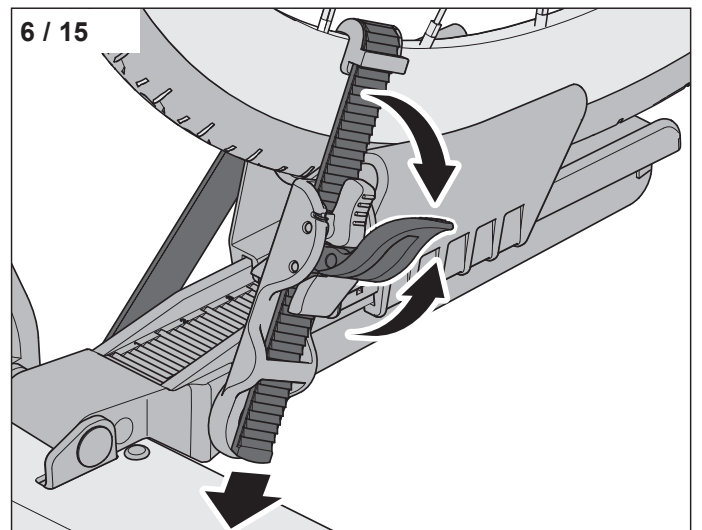

- ▶ Legen Sie den Felgenschoner auf die Felge.
- ▶ Führen Sie den Zahnriemen in die Zahnriemenverriegelung ein.
- ▶ Spannen Sie den Zahnriemen durch wiederholte Auf- und Abbewegungen der Zahnriemenverriegelung.

Die Befestigung weiterer Fahrräder erfolgt in gleicher Vorgehensweise.

7. Kennzeichen einsetzen

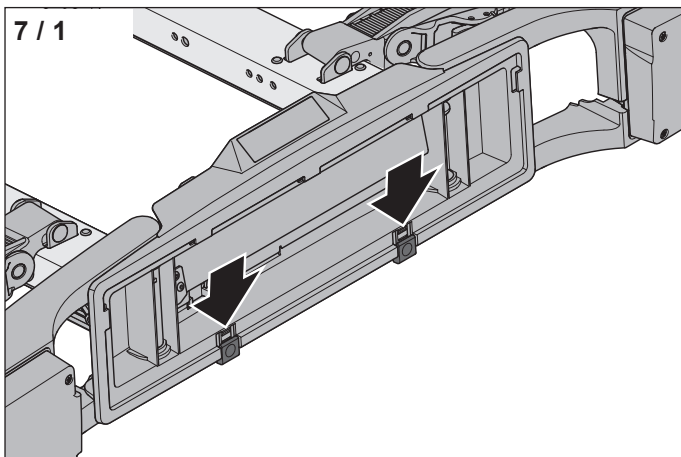

- ▶ Stellen Sie sicher, dass die Kennzeichenklappen nach unten geschoben sind.

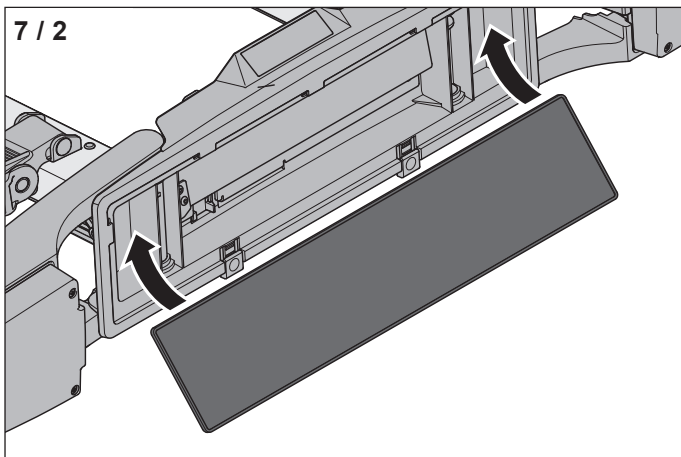

- ▶ Setzen Sie das Kennzeichen in den Kennzeichenhalter ein.

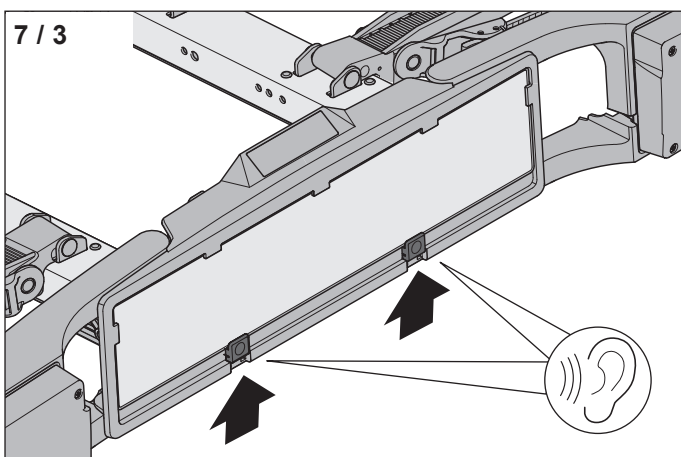

- ▶ Schieben Sie die Kennzeichenklappen nach oben (Bestätigung durch 2 oder 3 Klickgeräusche).
- ▶ Stellen Sie sicher, dass das Kennzeichen fixiert ist.

8. Fahrradträger kippen

Der Zugang zum Kofferraum des Fahrzeugs ist auch bei befestigten Fahrrädern möglich. Der Fahrradträger verfügt über eine Kippfunktion, die ein Öffnen der Kofferraumklappe ermöglicht.

Fahrradträger abkippen

⚠ ACHTUNG!

Gefahr von Sachschäden am Fahrrad!

Breite Fahrradlenker können beim Abkippen die Straße berühren.

- ▶ Kippen Sie den Fahrradträger langsam und vorsichtig ab.

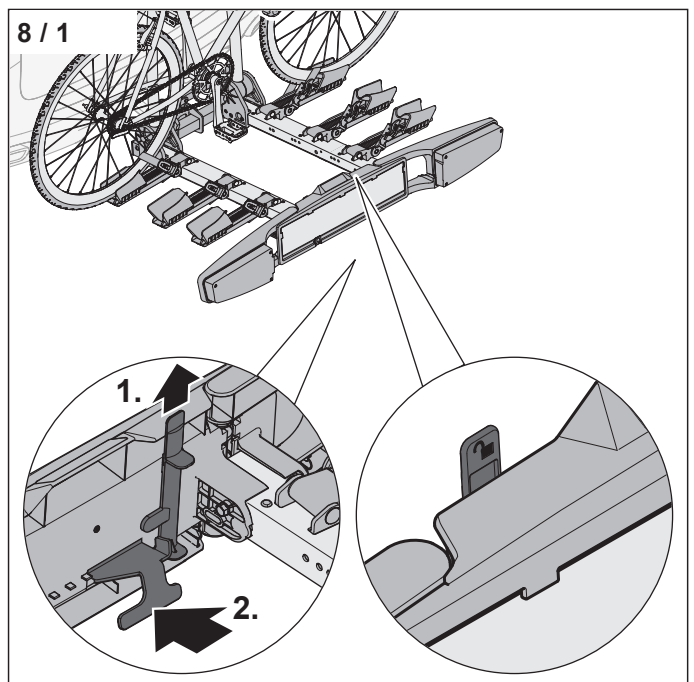

- ▶ Ziehen Sie die Kippsicherung nach oben (1).
- ▶ Greifen Sie von unten an den Kipphebel.
- ▶ Ziehen Sie den Kipphebel (2).

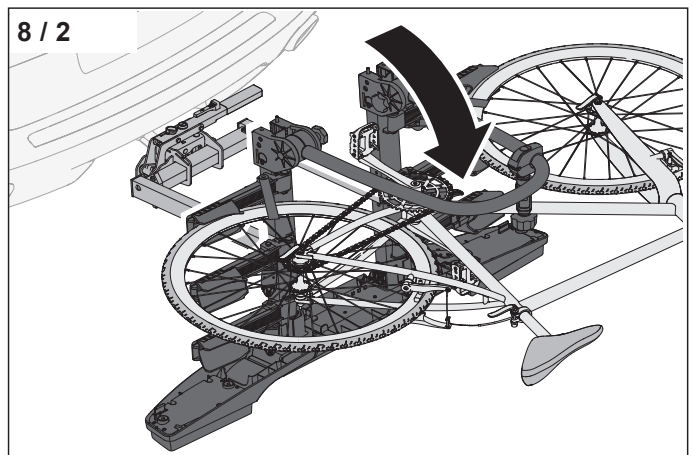

- ▶ Kippen Sie den Fahrradträger vom Fahrzeug weg.

Der Kofferraum kann geöffnet werden.

Fahrradträger aufrichten

ACHTUNG!

Gefahr von Sachschäden am Fahrzeug!

Bei geöffneter Kofferraumklappe können die Fahrräder beim Aufrichten gegen die Kofferraumklappe schlagen.

- ▶ Schließen Sie vor dem Aufrichten des Fahrradträgers die Kofferraumklappe.

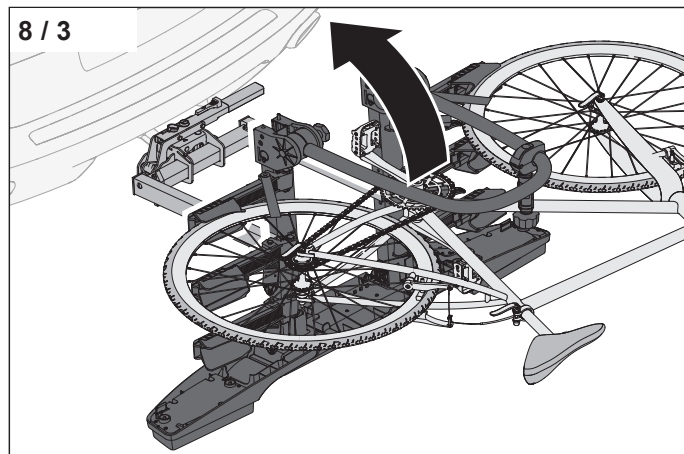

- ▶ Richten Sie den Fahrradträger auf.

WARNUNG!

Gefahr von Unfällen durch ungesicherten Kipphebel!

Beim Fahren mit einem ungesicherten Kipphebel kann die Kippfunktion während der Fahrt auslösen.

- ▶ Prüfen Sie nach dem Aufrichten, ob der Fahrradträger fest eingerastet ist.
- ▶ Sichern Sie den Kipphebel mit der Kippsicherung.

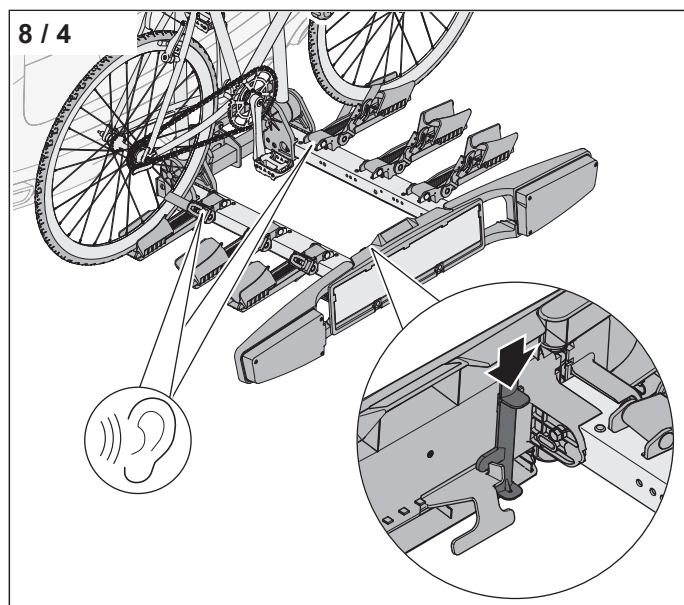

- ▶ Drücken Sie die Kippsicherung nach unten.

9. Demontage

9.1 Fahrräder entnehmen

- ▶ Schließen Sie das Abstandshalterschloss auf.
- ▶ Drehen Sie die Knebelmutter gegen den Uhrzeigersinn, um die Fahrradklemme zu öffnen.
- ▶ Drücken Sie die Zahnriemenentriegelung, um den Zahnriemen zu lösen.
- ▶ Ziehen Sie den Zahnriemen aus der Zahnriemenverriegelung.
- ▶ Nehmen Sie die Fahrräder vom Fahrradträger.
- ▶ Nehmen Sie die Abstandshalter ab.

9.2 Fahrradträger zusammenklappen

- ▶ Legen Sie die Zahnriemen um die Radaufnahmen.
- ▶ Führen Sie die Zahnriemen in die Zahnriemenverriegelung.
- ▶ Drücken Sie die Radschienenverriegelung hoch.
- ▶ Klappen Sie die Radschienen ein.
- ▶ Klappen Sie die Leuchtenbügel ein.
- ▶ Lösen Sie die Sterngriffe für den Bügel.
- ▶ Drehen Sie den Bügel nach unten.
- ▶ Drehen Sie die Sterngriffe für den Bügel fest.

9.3 Fahrradträger abnehmen

- ▶ Drehen Sie den Stecker in der Steckdose gegen den Uhrzeigersinn.
- ▶ Ziehen Sie den Stecker aus der Steckdose.
- ▶ Stecken Sie den Stecker in die Steckeraufnahme.
- ▶ Schließen Sie die Spannhebelverriegelung auf.
- ▶ Entriegeln Sie den Spannhebel.
- ▶ Ziehen Sie den Spannhebel nach oben.
- ▶ Nehmen Sie den Fahrradträger ab.
- ▶ Drücken Sie den Spannhebel nach unten.
- ▶ Schließen Sie die Spannhebelverriegelung zu.

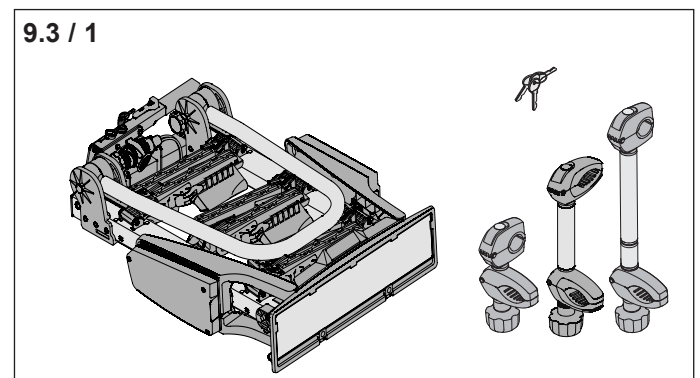

10. Wartung und Pflege

10.1 Klemmkraft einstellen

Beim erstmaligen Gebrauch ist die Klemmkraft zu prüfen. Bei älteren oder abgenutzten Anhängerkupplungen kann die benötigte Klemmkraft abweichen.

Die Klemmkraft ist dann ausreichend, wenn der Spannhebel beim Klemmen des Fahrradträgers auf der Anhängerkupplung mit einer Kraft, die einem Gewicht von 35 kg - 45 kg entspricht, heruntergedrückt werden kann.

Die Klemmkraft kann mit Hilfe der Nachstellschraube erhöht oder verringert werden.

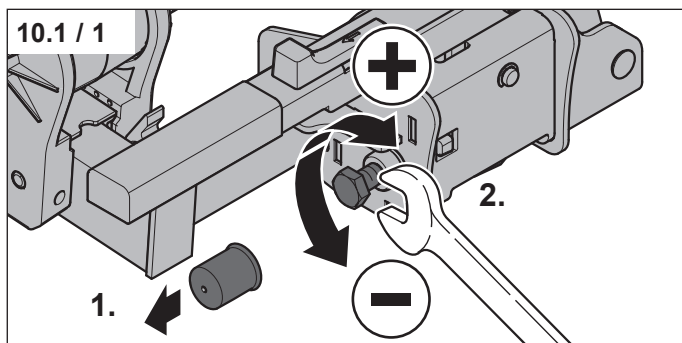

- ▶ Ziehen Sie die Abdeckkappe ab (1).
- ▶ Stellen Sie die Klemmkraft passend ein (2).
- ▶ Stecken Sie die Abdeckkappe wieder auf.

Nach Einstellung der Klemmkraft:

- ▶ Drücken Sie den Spannhebel bis zum Anschlag nach unten, bis dieser einrastet.
→ Abb. „4 / 7“
- ▶ Prüfen Sie den festen Sitz des Fahrradträgers auf dem Kugelkopf, z. B. durch seitliches Drehen.

Wenn der Fahrradträger von Hand bewegt werden kann, muss die Klemmkraft erhöht werden. Bei Bedarf kann die die Einstellung der Klemmkraft durch eine Fachwerkstatt geprüft werden.

10.2 Glühlampen tauschen

- ▶ Für den Austausch der Glühlampen wenden Sie sich an einen Fachhändler oder eine Fachwerkstatt.

10.3 Fahrradträger pflegen

⚠ WARNUNG!

Gefahr von Unfällen durch Lösen oder Verrutschen des Fahrradträgers!

Durch gefettete Kontaktflächen für die Aufnahme vom Kugelkopf oder durch geschmierte Schraubverbindungen kann sich die Befestigung lockern. Der Fahrradträger oder die Fahrräder können verrutschen oder herabfallen.

- ▶ Stellen Sie sicher, dass die Kontaktflächen für den Kugelkopf sauber und fettfrei sind.
- ▶ Schmieren oder fetten Sie grundsätzlich keine Schraubverbindungen.

⚠ ACHTUNG!

Gefahr von Beschädigungen durch unsachgemäße Reinigung!

Hochdruckreiniger, Scheuermittel oder aggressive Reinigungsmittel können den Fahrradträger beschädigen.

- ▶ Reinigen Sie den Fahrradträger mit Wasser und Autoshampoo.

Der Fahrradträger muss wie folgt gepflegt werden:

- ▶ Reinigen Sie den Fahrradträger regelmäßig.
- ▶ Entfernen Sie Salz und Schmutz nach Wintereinsatz.
- ▶ Besprühen Sie die Schlösser alle 100 Schließzyklen, mindestens aber alle 2 Monate mit harzfreiem Öl. Betätigen Sie die Schlösser anschließend mehrmals.

11. Ersatzteile

bikelande 3

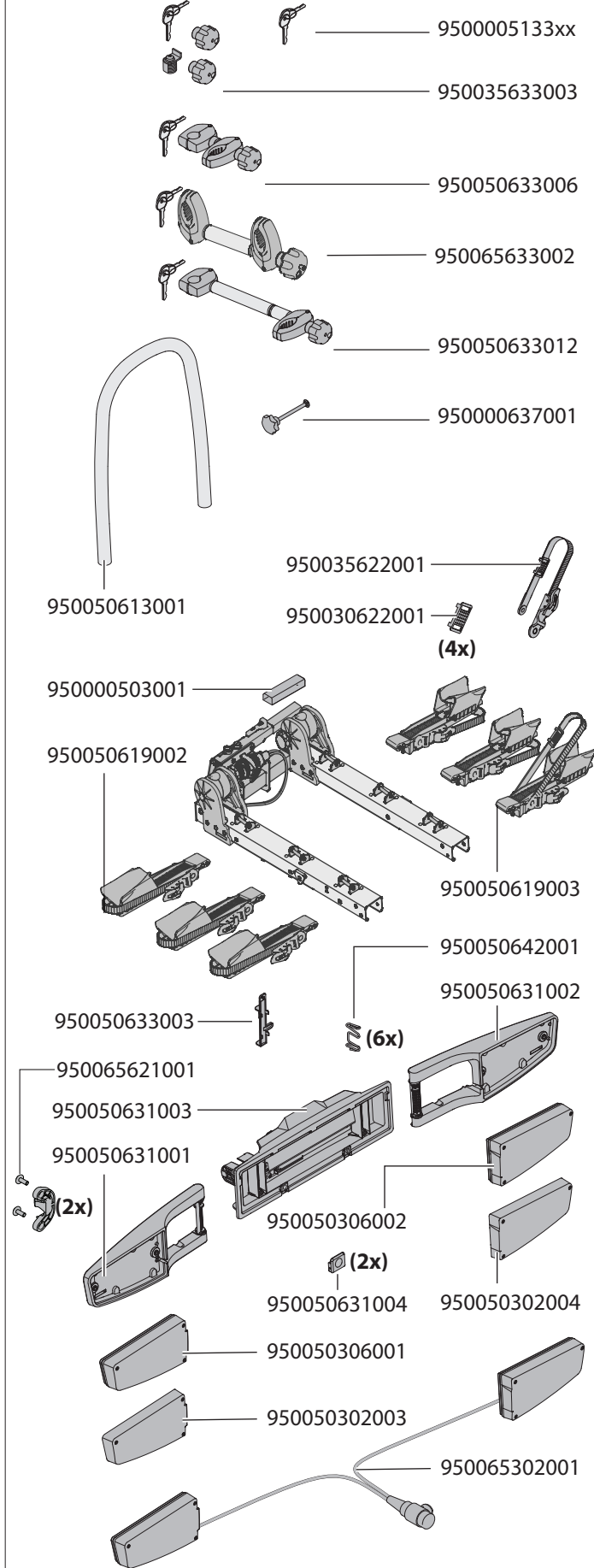

12. Produkt-Gewährleistung

Sehr geehrter Kunde,

mit dem Kauf dieses Westfalia-Produktes haben Sie sich für einen hohen Qualitätsstandard entschieden.

Aus diesem Grund sagt Ihnen die Westfalia Automotive GmbH unter den in dieser Erklärung aufgeführten Bedingungen für dieses Westfalia-Produkt eine Produkt-Gewährleistung von fünf (5) Jahren zu.

Diese Produkt-Gewährleistung gilt unter der Voraussetzung, dass

- Sie Ihren gewöhnlichen Aufenthalt (Wohnsitz) in Europa haben,
- dieses Westfalia-Produkt von der Westfalia Automotive GmbH hergestellt und als Neu-Produkt verkauft wurde und
- Sie dieses Westfalia-Produkt nach Erwerb auf Mängel untersucht und erkannte Mängel an den Händler, bei dem Sie dieses Westfalia-Produkt gekauft haben, mitgeteilt haben.

Soweit die in dieser Erklärung aufgeführten Bedingungen für eine Produkt-Gewährleistung erfüllt sind, sind Sie berechtigt, Ansprüche gegenüber der Westfalia Automotive GmbH geltend zu machen, wenn

- durch von Westfalia Automotive GmbH zu verantwortende Konstruktions-, Material- oder Verarbeitungsfehler die übliche Nutzung dieses Westfalia-Produktes erheblich beeinträchtigt ist und
- Nutzungsbeeinträchtigungen durch unzureichende Wartung, unsachgemäße oder bestimmungswidrige Nutzung oder besondere Umwelteinflüsse oder
- ungewöhnliche Einsatzbedingungen ausgeschlossen sind und Sie der Westfalia Automotive GmbH die Möglichkeit einräumen, dieses Westfalia-Produkt vor Ort zu untersuchen.

Zur Erfüllung Ihrer aus dieser Produkt-Gewährleistung geltend gemachten Ansprüche kann die Westfalia Automotive GmbH nach eigener Wahl

- entweder fehlerhafte Westfalia-Produkte reparieren oder Ersatz liefern oder
- den Zeitwert des Westfalia-Produktes in Geld ersetzen (Zeitwert ist der ursprüngliche Kaufpreis, gemindert um 15 % für jedes begonnene Jahr nach Ihrem Kauf).

Ihre Ansprüche aus dieser Produkt-Gewährleistung verjähren innerhalb von einem Jahr, nachdem der Anspruch von Ihnen bei der Westfalia Automotive GmbH angemeldet worden ist. Die Dauer der Produkt-Gewährleistung von fünf (5) Jahren ist eine abschließende Frist, die mit Ihrem Kauf dieses Westfalia-Produktes beginnt und durch die Erbringung von Gewährleistungs-Maßnahmen nicht verlängert wird.

Weitergehende Ansprüche entstehen aus dieser Produkt-Gewährleistung nicht. Soweit die Westfalia Automotive GmbH nicht schuldhaft das Leben, den Körper oder die Gesundheit oder vorsätzlich oder grob fahrlässig sonstige Pflichten aus dieser Produkt-Gewährleistung verletzt, können insbesondere keine Schadensersatzansprüche gegen die Westfalia Automotive GmbH geltend machen.

Ihre kaufvertraglichen Ansprüche gegenüber dem Händler, bei dem Sie dieses Westfalia-Produkt gekauft haben, namentlich Ihre Ansprüche wegen Sachmängeln werden durch diese Produkt-Gewährleistung nicht berührt.

Table of contents

1.	Document information	21
1.1	Validity	21
1.2	Safety instructions.	21
1.3	Symbol explanation	21
2.	Safety information	22
2.1	Intended use	22
2.2	Safety instructions on the use of the bicycle rack	22
3.	Product information	24
3.1	Scope of delivery	24
3.2	Accessories	24
3.3	Product overview	25
4.	Putting on the bicycle rack	26
5.	Unfolding the bicycle rack	29
6.	Attaching bicycles	30
7.	Inserting the registration	34
8.	Tilting the bicycle rack	34
9.	Dismantling	35
9.1	Take out the bicycles	35
9.2	Folding together the bicycle rack	35
9.3	Removing the bicycle rack	35
10.	Maintenance and care	36
10.1	Setting the clamping force	36
10.2	Replacing lightbulbs	36
10.3	Bicycle rack care	36
11.	Spare parts	37
12.	Product warranty	37

1. Document information

1.1 Validity

User manual for:
 bicycle rack bikelander (350 065 600 001)

- Original instructions
- Part of the product
- Copyright reserved
- Reproduction, reprint and distribution with consent only
- Subject to change without notice

1.2 Safety instructions

WARNING!

Notes with the word WARNING warn against a dangerous situation that can lead to death or severe injuries.

ATTENTION!

Notes with the word ATTENTION warn against a situation that can lead to slight or moderate injuries.

CAUTION!

Notes with the word CAUTION warn against a situation that can lead to property or environmental damage.

1.3 Symbol explanation



Incorrect (e.g. position)



Correct



Acoustic signal (e.g. clicking noise)

▶ Call to action

– List

→ Reference to other sections in this document

 Reference to other documents that are to be observed

2. Safety information

WARNING!

Risk of injury with failure to observe the user manual.

This user manual contains important information on the safe handling of the bicycle rack. Possible dangers are pointed out especially. Failure to observe this can lead to injuries or accidents.

- ▶ Please read the user manual carefully.
- ▶ Follow the safety instructions in this user manual.
- ▶ Keep the user manual in an accessible place.

Use of the bicycle rack is prohibited in the following cases:

- With a damaged bicycle rack.
- With unauthorised modifications or changes.
- For children or persons who cannot assess the dangers of handling the bicycle rack.

In the following cases, the manufacturer will not assume any liability of guarantee with damage:

- With failure to observe this user manual.
- With improper use.
- With incorrect handling.
- With the use of spare parts that are not authorised by the manufacturer.
- With unqualified repair of the bicycle rack.

2.1 Intended use

The bicycle rack serves to transport bicycles. The bicycle rack is suitable only for attachment to towing hitches. The range of applications can be expanded through the use of accessories.

Bicycles must meet the following conditions:

- Weight $1 \leq 30$ kg
- Weight $2 \leq 30$ kg
- Weight $3 \leq 20$ kg (see 6/1)
- Axle spacing of the wheels ≤ 1350 mm
- Width of the tyres ≤ 70 mm
- Frame geometry with standard frame
- Diameter of the frame pipes ≤ 80 mm

The towing hitch must meet the following conditions:

- Material at least S355 (ST52-3) or GJS 520
- Mark of conformity according to 94/20/EC or ECE-R 55
- 12 V connection socket

The bicycle rack is suitable for the use on asphalted roads. Off-road use is not permissible.

Use of the bicycle rack is permissible only with correct attachment and technically accurate condition.

Intended use also includes adherence to the information on the manufacturer sticker and the reading and observing of this user manual.

Any other use is deemed to be improper use.

2.2 Safety instructions on the use of the bicycle rack

In traffic, the driver is responsible for the safety of the vehicle and its load.

The country-specific laws for load restraint prevail and must always be observed (e.g. labelling requirements with a warning panel).

The following values must be observed for the attachment of the bicycles:

- Maximum bearing load of the bicycle rack of 60 kg.
- Maximum tongue weight of the towing hitch.
- Permissible axial load of the vehicle.
- Permissible total weight of the vehicle.

 Please refer to the instructions for your vehicle and/or the manufacturer sticker on the towing hitch for information on tongue weight, axial load and total weight.

Before driving

The following points must be checked before driving if you are using the bicycle rack:

- Correct attachment of the bicycle rack to the vehicle.
- Correct attachment of the bicycles.
- No covering of the bicycles through protective covers.
- Folding out of all components on the bicycle rack.
- Locking of all locks.
- Attachment of a registration marks matching the registration on the vehicle.
- Function of the lights on the bicycle rack (tail light, brake lamp, turn signal, rear fog light*, number plate lamp).
- Cover of the reflectors on the bicycles during night drives.
- Unobstructed view of the lights and the registration of the bicycle rack from the rear.
- Unobstructed view of the drives in all directions.
- If the load extends more than 400 mm past the light clamp on the side, the load must be marked as follows:
 - With a white light to the front.
 - With a red light to the rear.
 - Max. 1500 mm above the lane.
- If the rear fog light is used on the bicycle rack, the rear fog light on the vehicle must be deactivated.
- If a third brake light on the vehicle is covered by the bicycles, a third replacement brake lamp must be attached.
- In order to reduce the tail heaviness, heavy loads in the boot must be placed as far up front as possible.
- With drives without bicycle, the spacers of the bicycle rack must be dismantled.

If no bicycles are transported, we recommend:
Taking the bicycle rack off the towing hitch and transporting it in the boot, for instance. This can reduce fuel consumption, facilitate parking and spare the bicycle rack.

*If the vehicle is equipped with a rear fog lamp and this results in defects or error messages, remove the bulb in the 2nd rear fog lamp on the bicycle rack on the passenger side

During the drive

The following points must be observed while driving with the bicycle rack:

- Check the load situation regularly by looking into the rear-view mirror.
- If the load situation changes, you must drive to the next possible stop at a reduced speed to check the attachment.
- Do not exceed a speed of 130 km/h.
- Increased side wind sensitivity must be expected due to the larger side area.
- A change in braking behaviour must be expected due to the changed load distribution.
- Do not drive off road.
- Do not drive into a car wash.
- Check the correct seat of the bicycle rack and the attachment of the bicycles approx. 10 km after starting the drive.
- During longer drives, check the correct seat of the bicycle rack and the attachment of the bicycles every 500 km. Check at appropriate earlier intervals with uneven roads.
- Allocation of the socket on the towing hitch can automatically deactivate assistance systems (e.g. parking sensor, parking assistant, automatic boot lid).

 Please refer to the instructions of your vehicle for information on assistance systems.

3. Product information

3.1 Scope of delivery

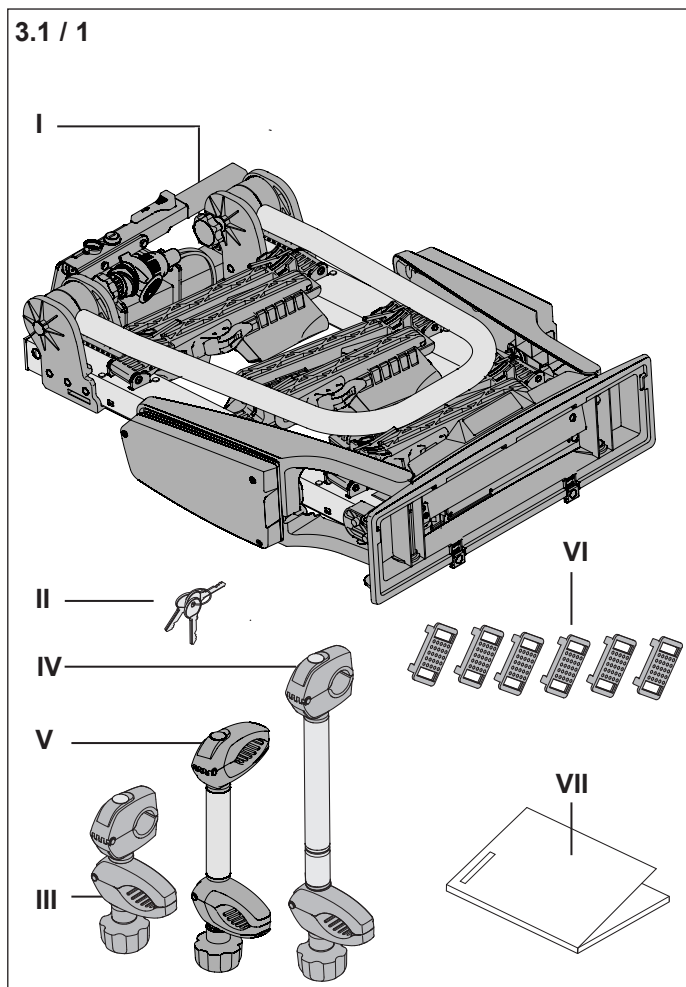

I	Bicycle rack bikelander 3
II	Key
III	Spacer 1. bike
IV	Spacer 2. bike
V	Spacer 3. bike
VI	Wheel rim protector
VII	User manual

► Check the scope of delivery for completeness.

3.2 Accessories

	Transport box 350 002 600 001
	Transport platform 350 004 600 001
	Loading ramp 350 020 600 001
	Transport bag 350 017 600 001
	Additional brake light 350 000 305 173
	Heat protection 350 005 600 001

3.3 Product overview

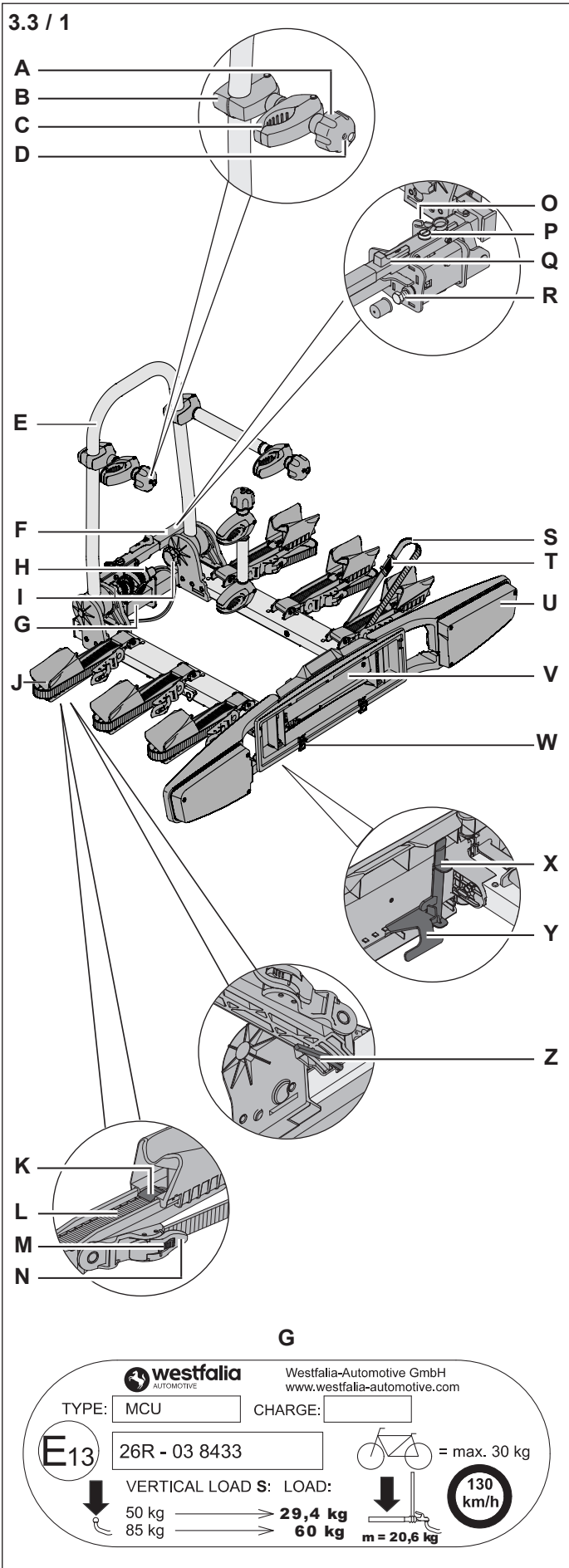

A	Tommy nut for spacers
B	Mounting bracket clamp
C	Bicycle clamp
D	Spacer lock
E	Mounting bracket
F	Clamping lever
G	Manufacturer sticker
H	Plug
I	Star knob for the mounting bracket
J	Wheel support
K	Wheel support lock
L	Wheel rail
M	Drive belt unlocking mechanism
N	Drive belt lock
O	Plug holder
P	Clamping lever lock
Q	Clamping lever locking mechanism
R	Adjusting screw
S	Drive belt
T	Wheel rim protector
U	Light clamp
V	Registration holder
W	Registration clamp
X	Tilt protection
Y	Tilting lever
Z	Wheel rail lock

4. Putting on the bicycle rack

4 / 1

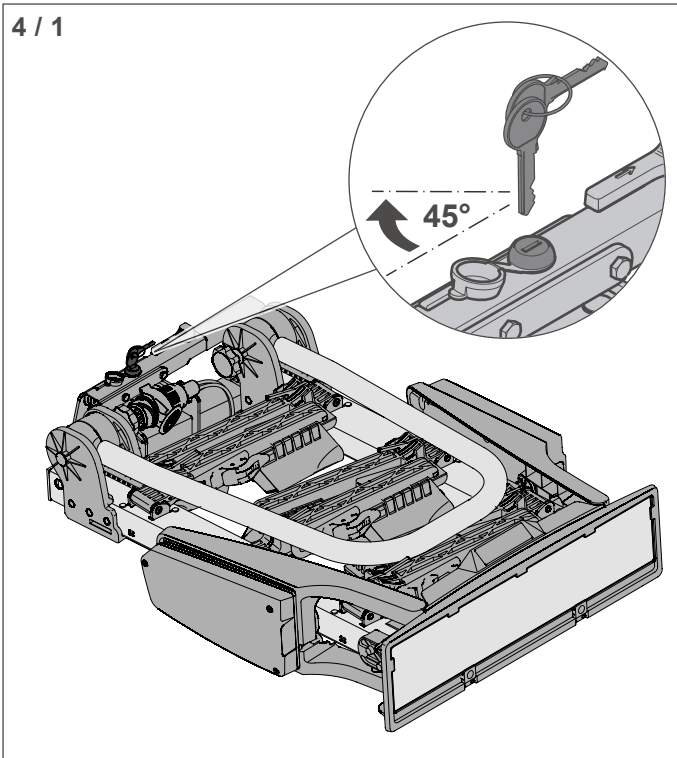

► Unlock the clamping lever lock.

4 / 2

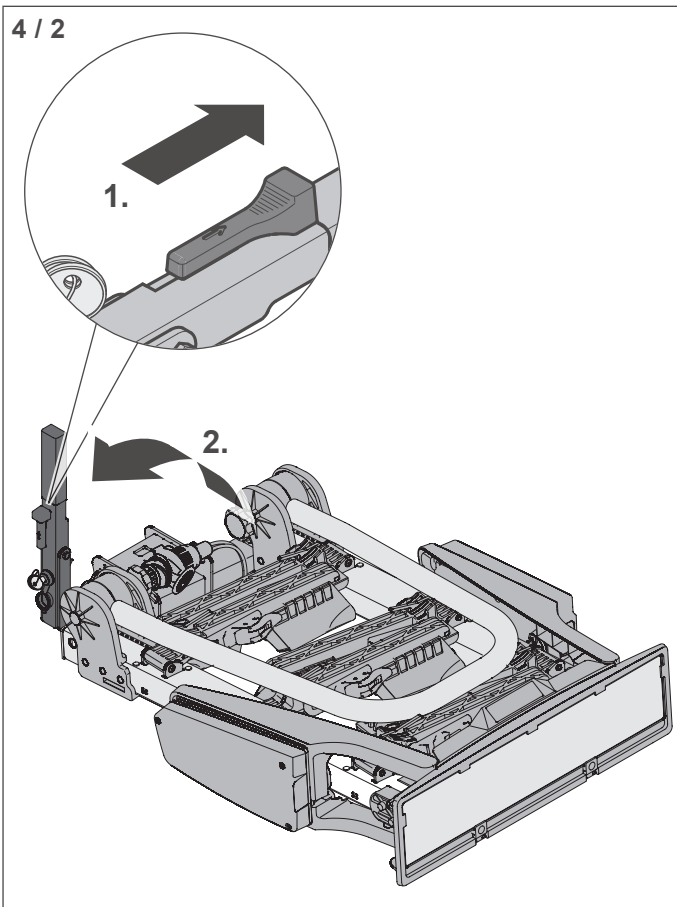

- Unlock the clamping lever (1).
- Pull up the clamping lever (2).

The towing hitch must be suitable for bicycle rack attachment.

→ „2.1 Intended use“ on page 22

4 / 3

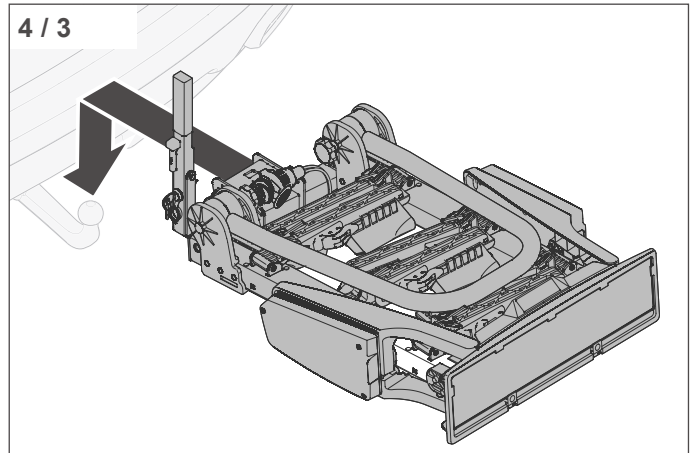

► Put the bicycle rack on the vehicle's towing hitch.

4 / 4

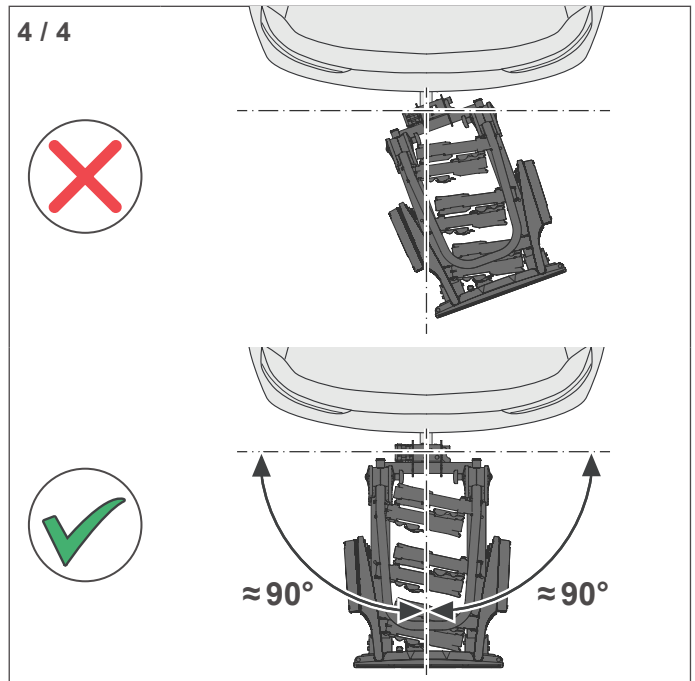

► Align the bicycle rack laterally.

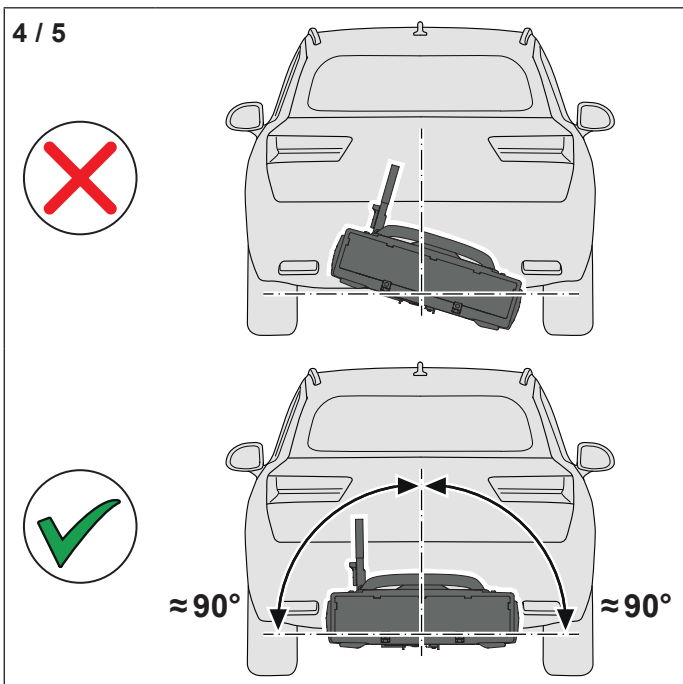

- ▶ Align the bicycle rack horizontally.

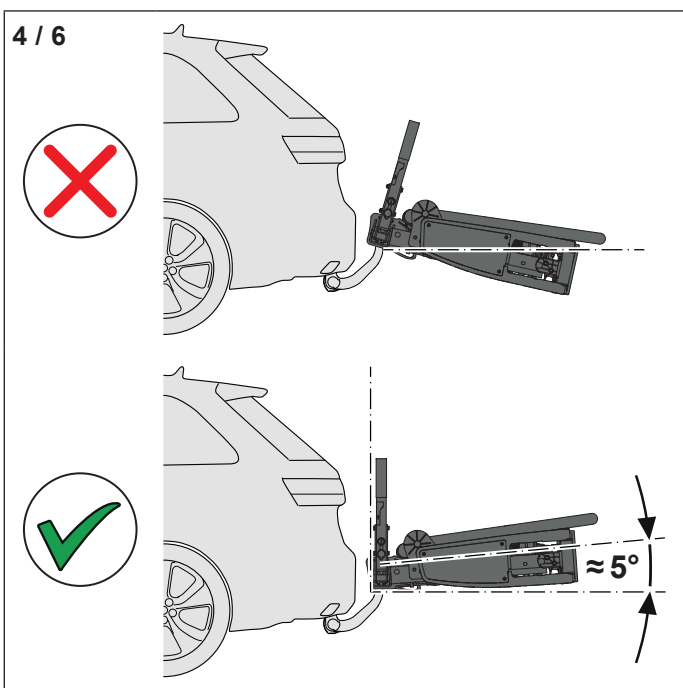

- ▶ Align the bicycle rack vertically.

The bicycle rack is clamped onto the towing hitch. The clamping force of the bicycle rack is factory-set so that the clamping lever must be pushed down with a force that complies with a weight of 35–45 kg.

Check the clamping force during the first use. The required clamping force can differ with older or worn towing hitches.

→ „10.1 Setting the clamping force“ on page 36

⚠ WARNING!

Danger of accidents from faulty clamping of the bicycle rack.

A too low clamping force can lead to the bicycle rack twisting on the towing hitch during the drive.

- ▶ Ensure that the towball and its contact surfaces are clean and free from grease.
- ▶ Always push the clamping lever all the way down to the stop with the required force.
- ▶ Ensure that the red mark on the clamping lever lock is not visible.

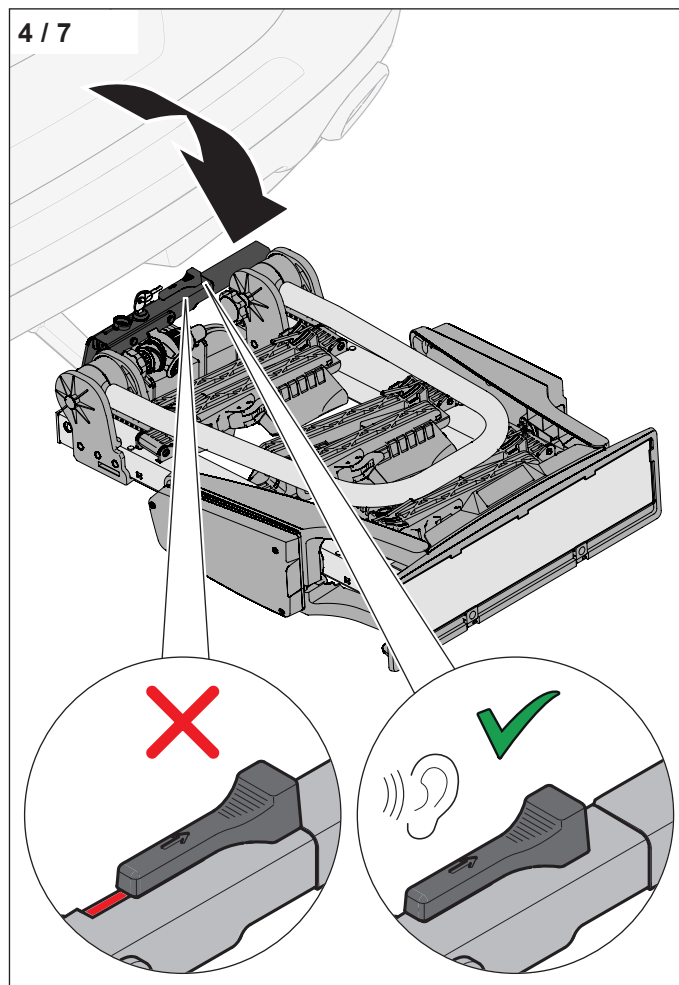

- ▶ Push the clamping lever with a force that complies with a weight of 35–45 kg down until it engages.

If the clamping lever cannot be pushed down to the stop:

- ▶ Pull the clamping lever back up.
- ▶ Raise the rear of the bicycle rack and move up the vertical alignment.
→ Fig. „4 / 6“
- ▶ Push down the clamping lever all the way to the stop.

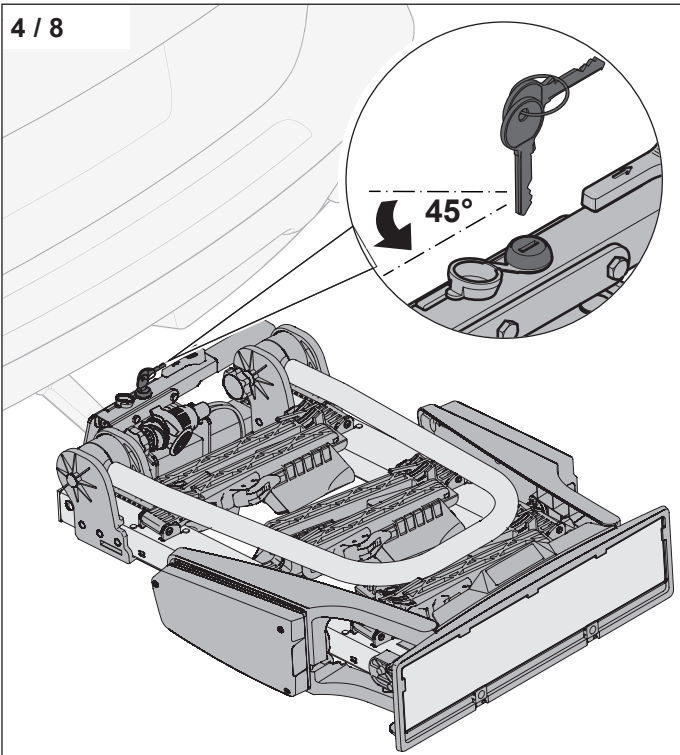

- ▶ Lock the clamping lever lock.
- ▶ Pull out the key.

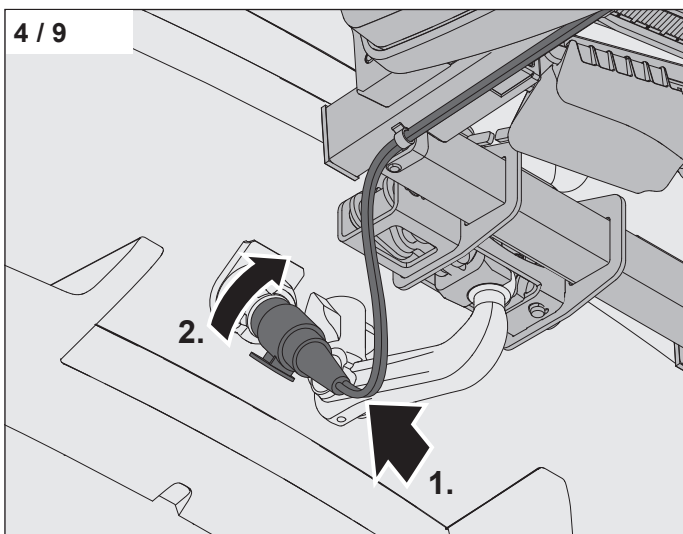

- ▶ Put the plug into the bushing on the towing hitch (1).
- ▶ Rotate the plug in the bushing clockwise until it engages (2).

⚠ CAUTION!

Danger of damage to the cable.

The cable can be damaged by the heat of the exhaust fumes or by dragging on the road. The function of the lights is then no longer guaranteed.

- ▶ Mind the correct laying of the cables.

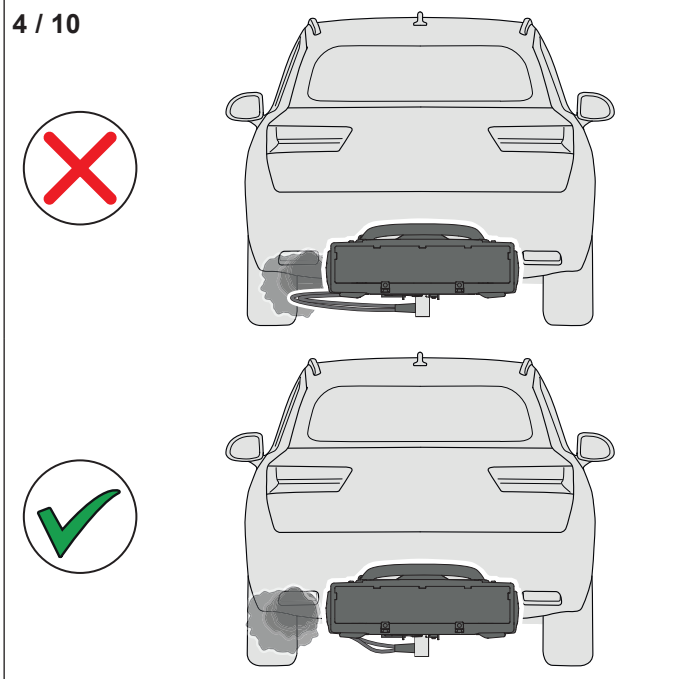

- ▶ Keep the cable away from the exhaust.

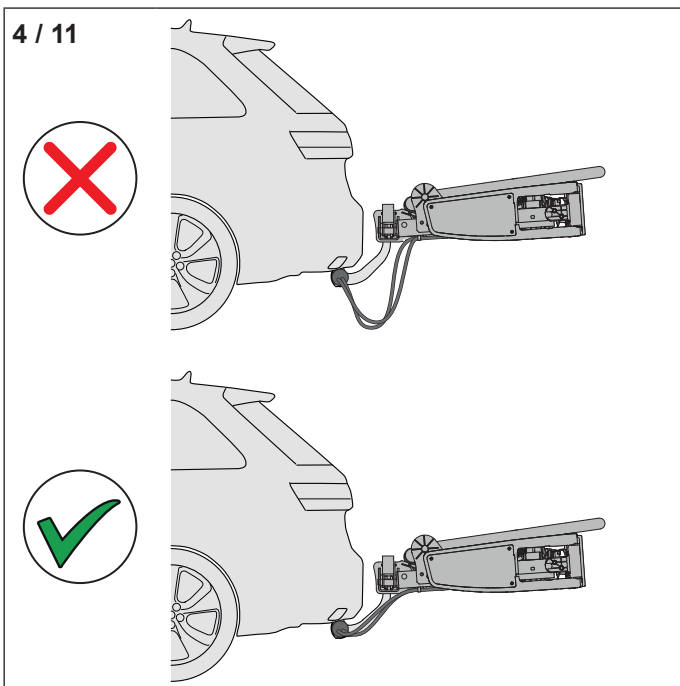

- ▶ Keep the cable away from the road.

5. Unfolding the bicycle rack

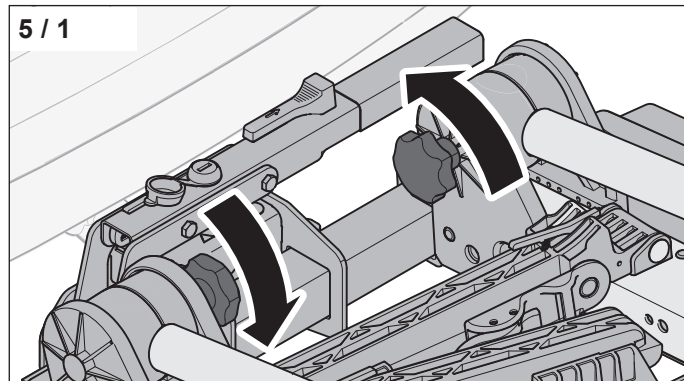

► Loosen the two star knobs for the mounting bracket.

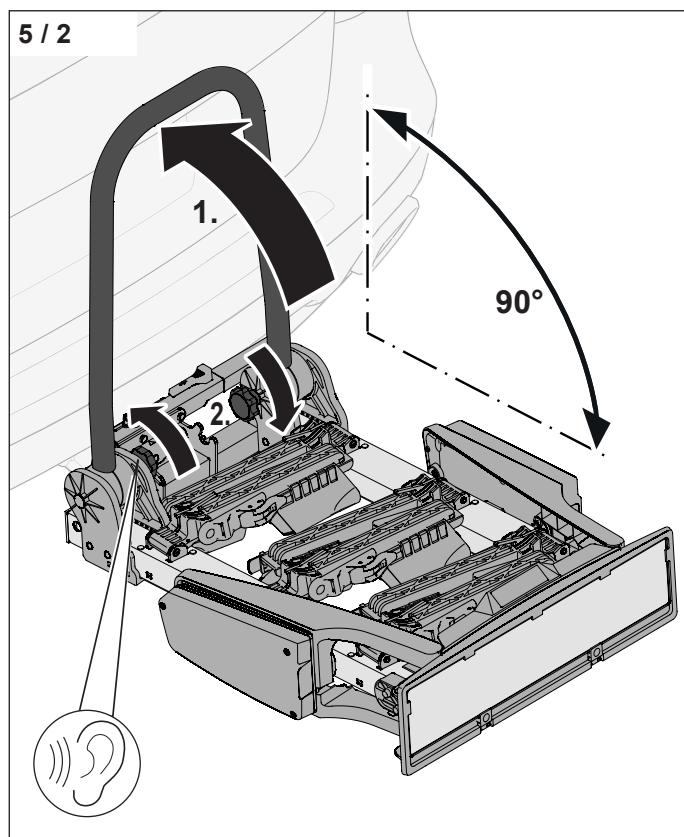

► Flip up the mounting bracket (1).
► Tighten both star knobs for the mounting bracket (2).

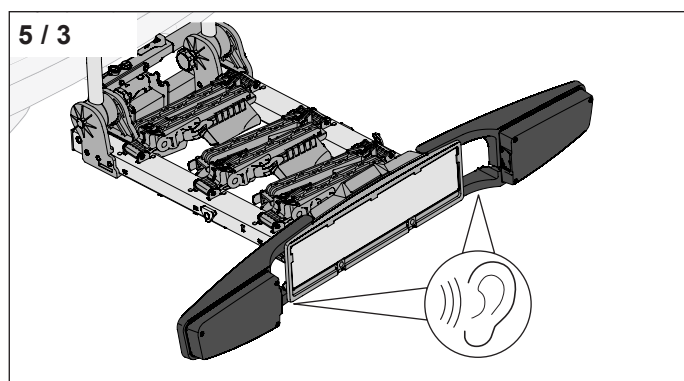

► Fold out both light clamps until they engage.

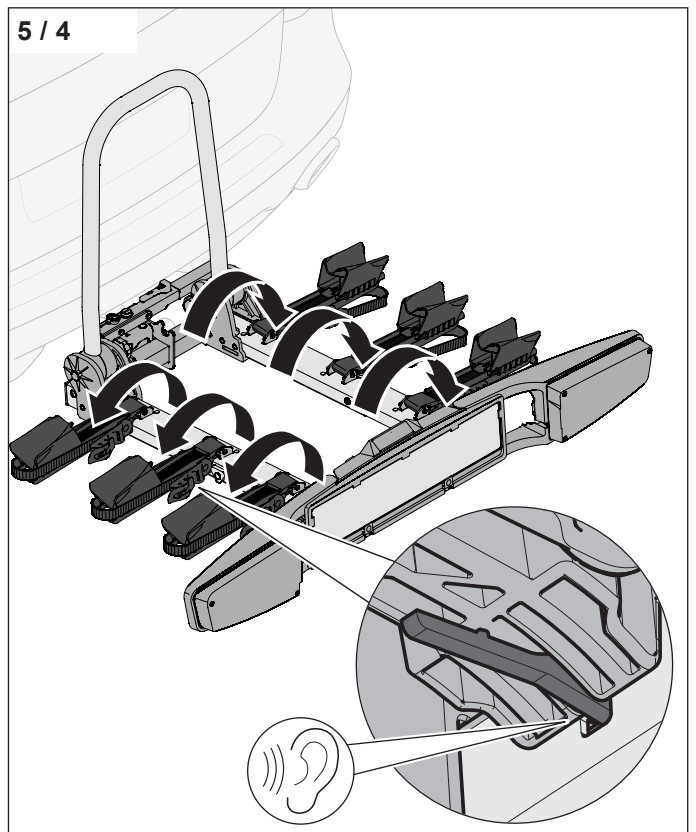

► Fold out all wheel supports until they engage.

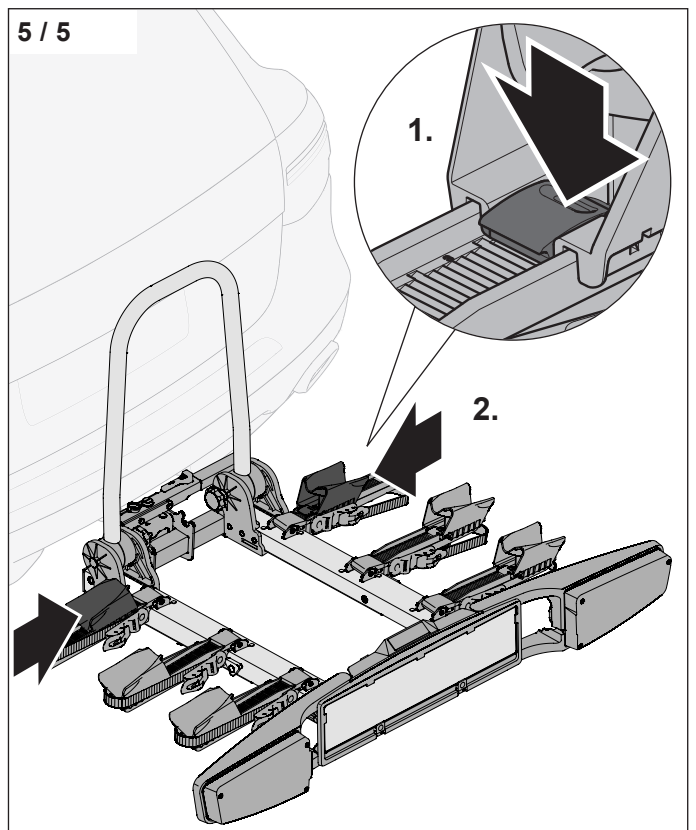

► Push the wheel support lock (1).
► Push in the wheel supports all the way (2).

6. Attaching bicycles

The bicycles must be suitable for attachment to the bicycle rack.

→ „2.1 Intended use“ on page 22

The permissible tongue weight of the towing hitch must not be exceeded.

☐ Please refer to the instructions of your vehicle for the permissible tongue weight.

The tongue weight working on the towing hitch is calculated as follows:

Bicycle rack (20.6 kg) + bicycle 1 + bicycle 2 + bicycle 3

⚠ WARNING!

Danger of accidents through the loss of parts.

Loose parts or additional attachments to the bicycles can loosen and fall off during the drive.

- ▶ Remove all loose parts and additional attachments to the bicycles (e.g. drinking bottles, bungee cords, saddlebags, baskets, rechargeable batteries, infant seats...)

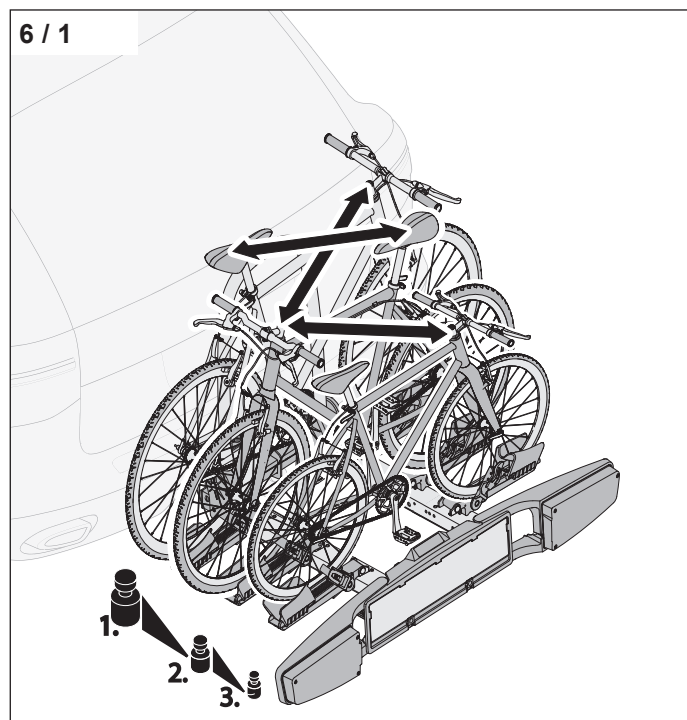

Correct arrangement of the bicycles:

- Three bicycles must be mounted in opposite directions.
- The bicycle with the greater weight must be mounted close to the vehicle.
- If you are transporting only one bicycle, it must be mounted close to the vehicle.

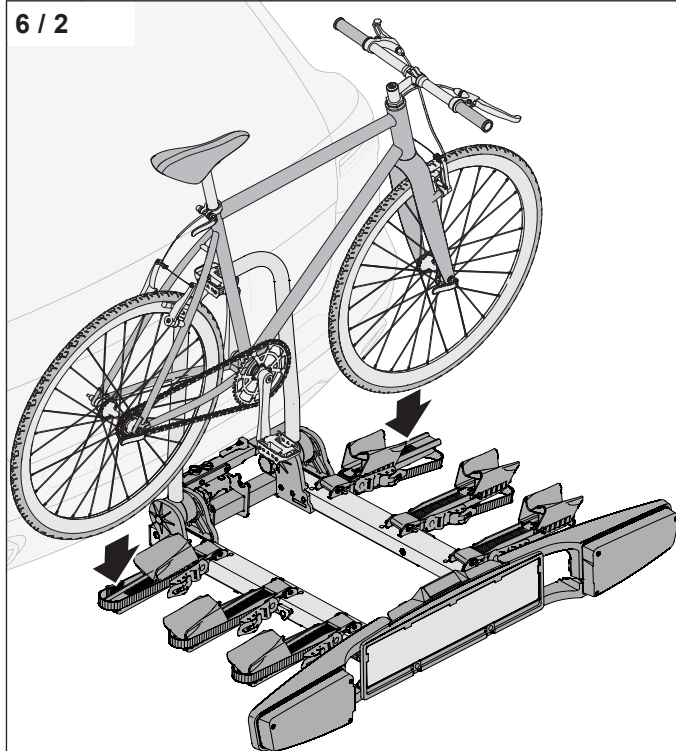

- ▶ Put the bicycle on the wheel rails.

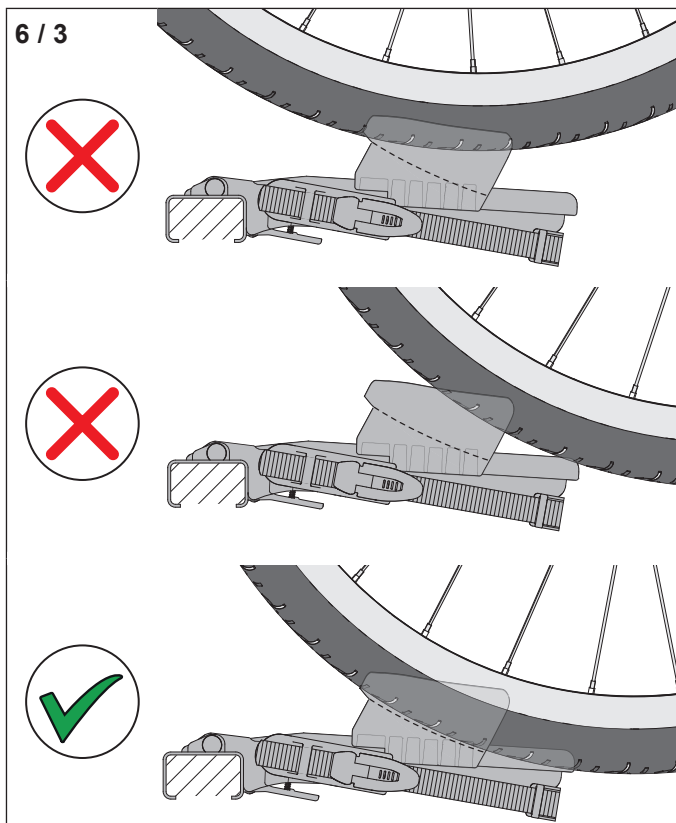

- ▶ Push the wheel supports up to the bicycle.

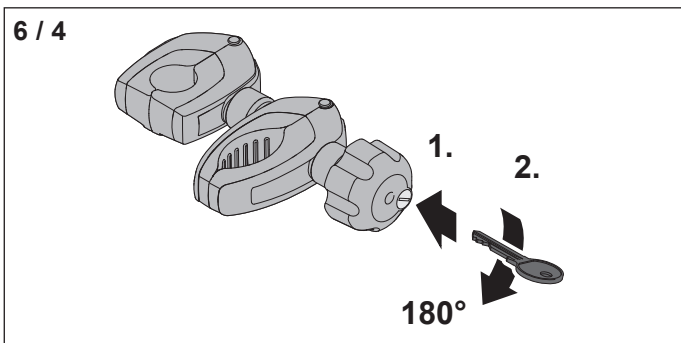

- ▶ Put the key into the spacer lock (1).
- ▶ Open the spacer lock (2).

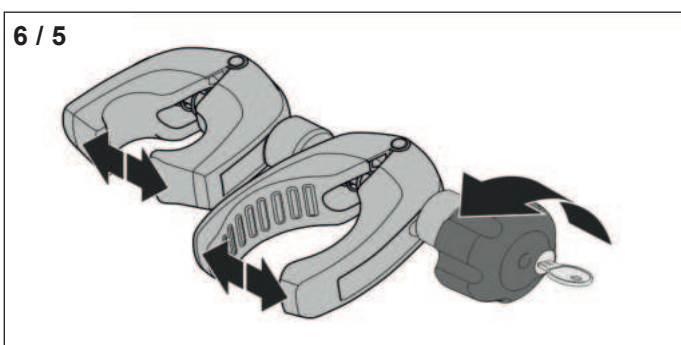

- ▶ Open the clamp by rotating the tommy nut.

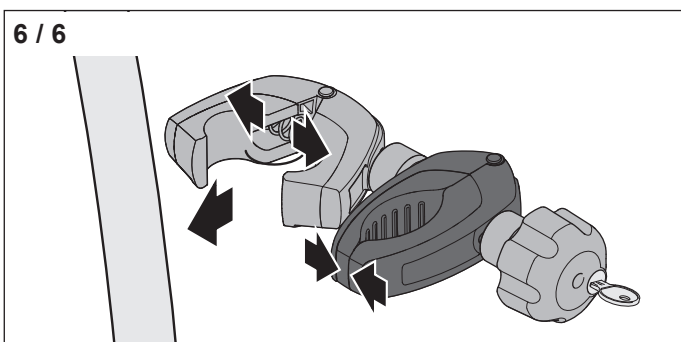

- ▶ Press the bicycle clamp together to be able to open the bracket clamp.

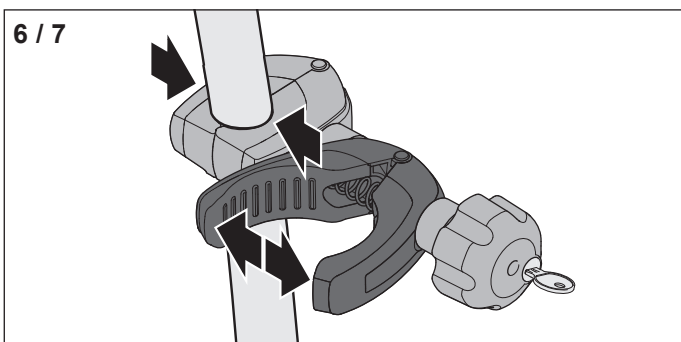

- ▶ Attach the bracket clamp to the bracket by opening or pulling apart and spreading the bicycle clamp.

⚠ CAUTION!

Danger of property damage to the bicycle.

Sensitive components (e.g. shift and brake cables, carbon frames) can be damaged from clamping with the spacer.

- ▶ Ensure that the bicycle frame is suitable for attachment.
- ▶ Attach the bicycle clamp only on the bicycle frame or on the saddle tube.

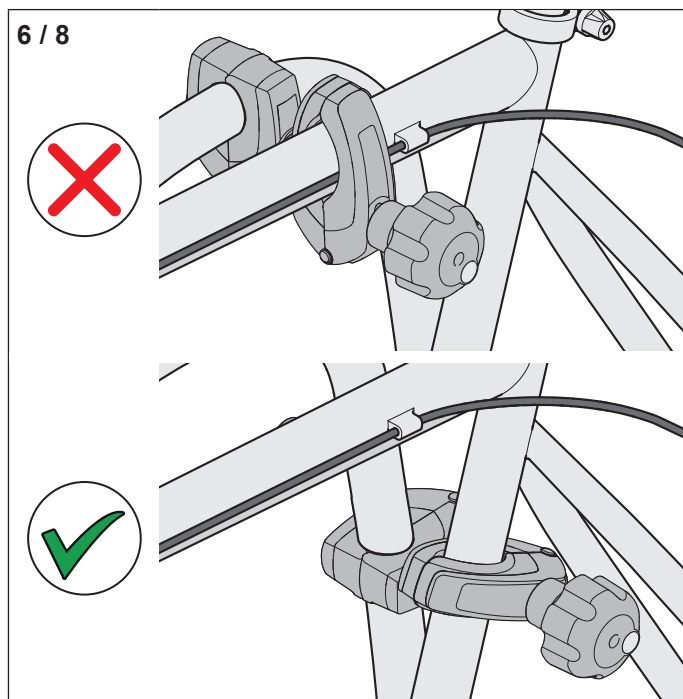

- ▶ Select the position for safe bicycle attachment.

⚠ WARNING!

Danger of accidents from faulty fixation of the bicycles.

If the spacer is not attached properly, the bicycle can topple over or fall off.

- ▶ Ensure that the bicycle clamp is aligned with the mounting bracket.
- ▶ Ensure that the bicycle clamp is aligned with the frame.
- ▶ Replace defective clamps immediately.

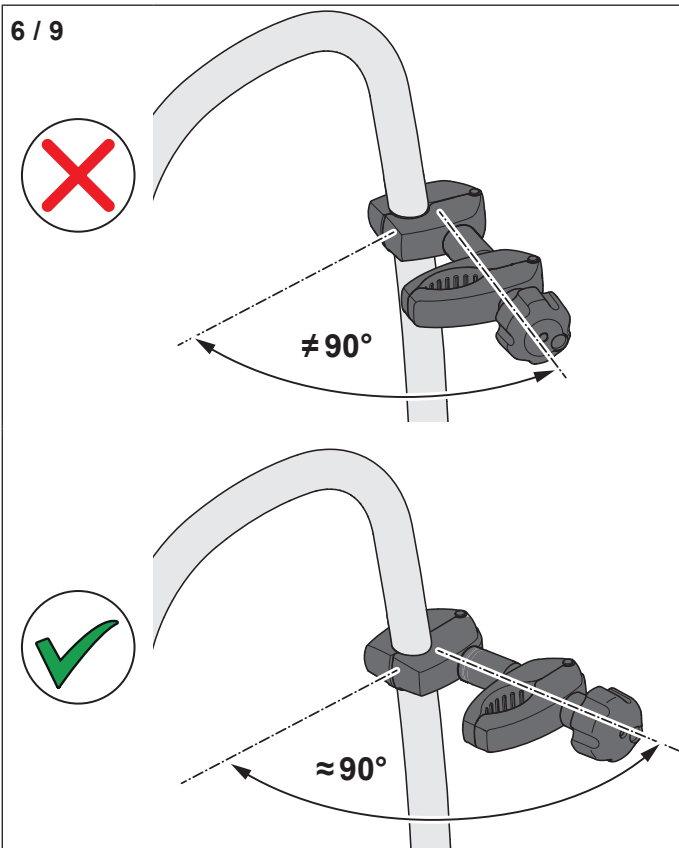

- ▶ Align the spacer with the mounting bracket.

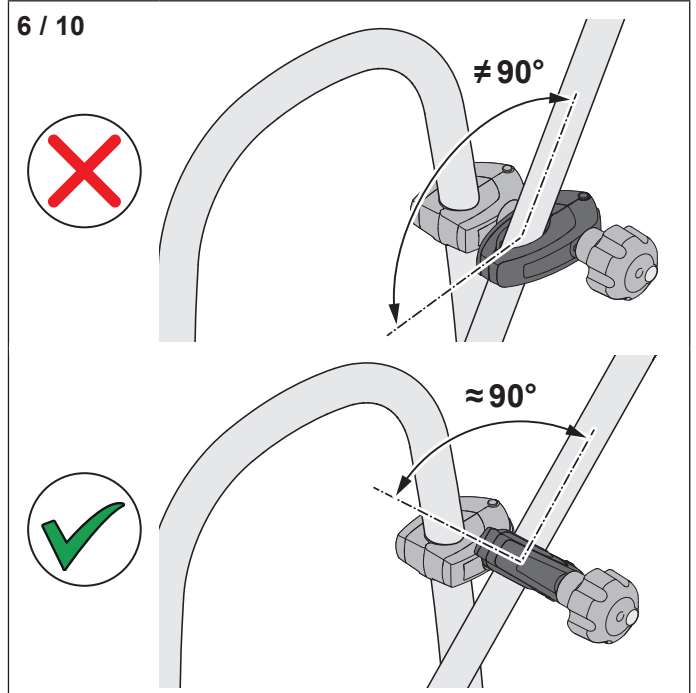

- ▶ Put the bicycle clamp around the bicycle frame.
- ▶ Align the bicycle clamp with the frame.

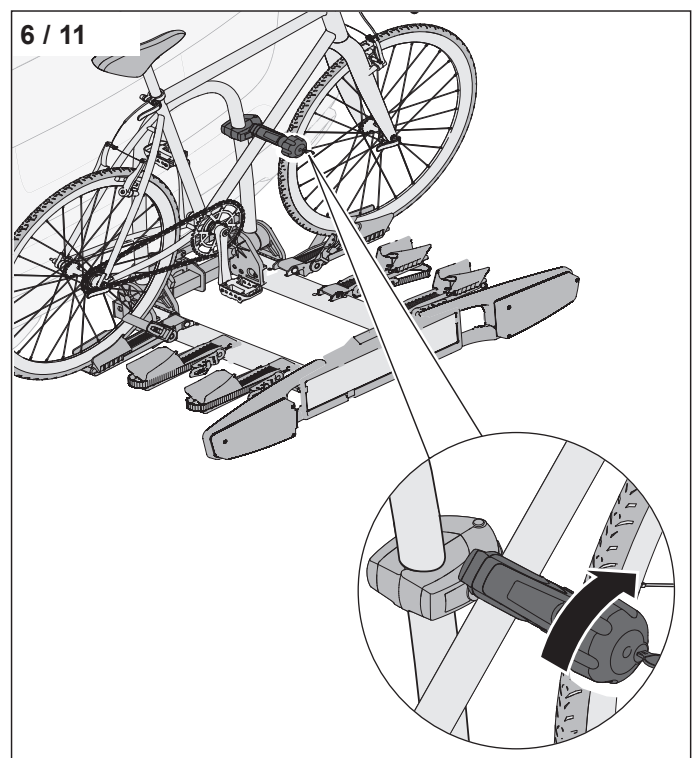

- ▶ Turn the tommy nut to attach the bicycle with the bicycle clamp.

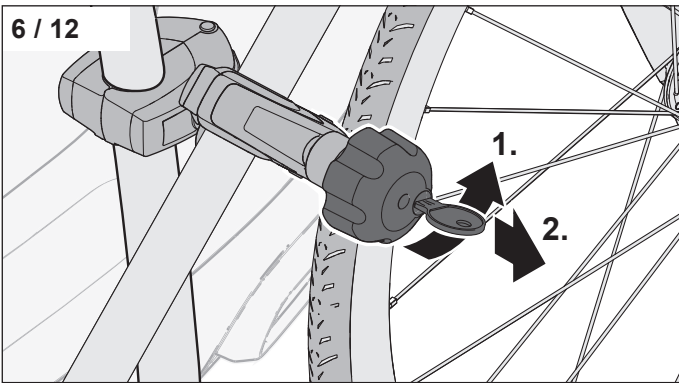

- ▶ Close the spacer lock (1).
- ▶ Pull out the key (2).

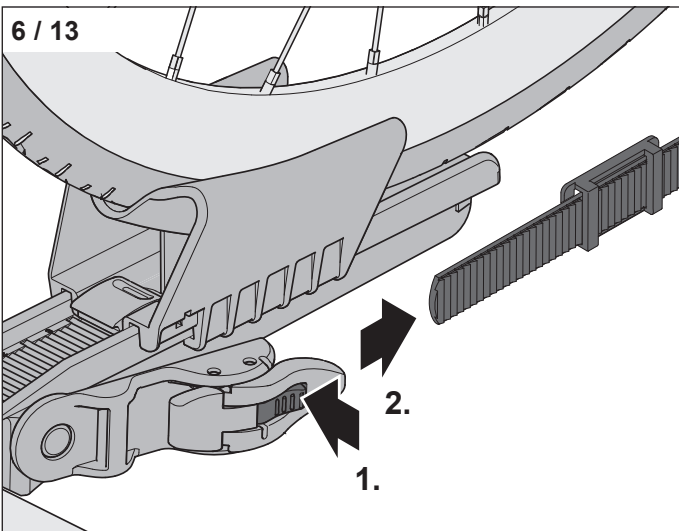

- ▶ Push the drive belt unlocking mechanism (1).
- ▶ Pull the drive belt out of the drive belt lock (2).

⚠ CAUTION!

Risk of material damage to the bicycle or bicycle carrier!
If the distance between the bike rims and the exhaust pipe is small (especially in SUVs), overheating damage to the bike rack or bike is possible.

- ▶ Caution with carbon rims.
- ▶ If necessary, use heat protection 350 005 600 001.

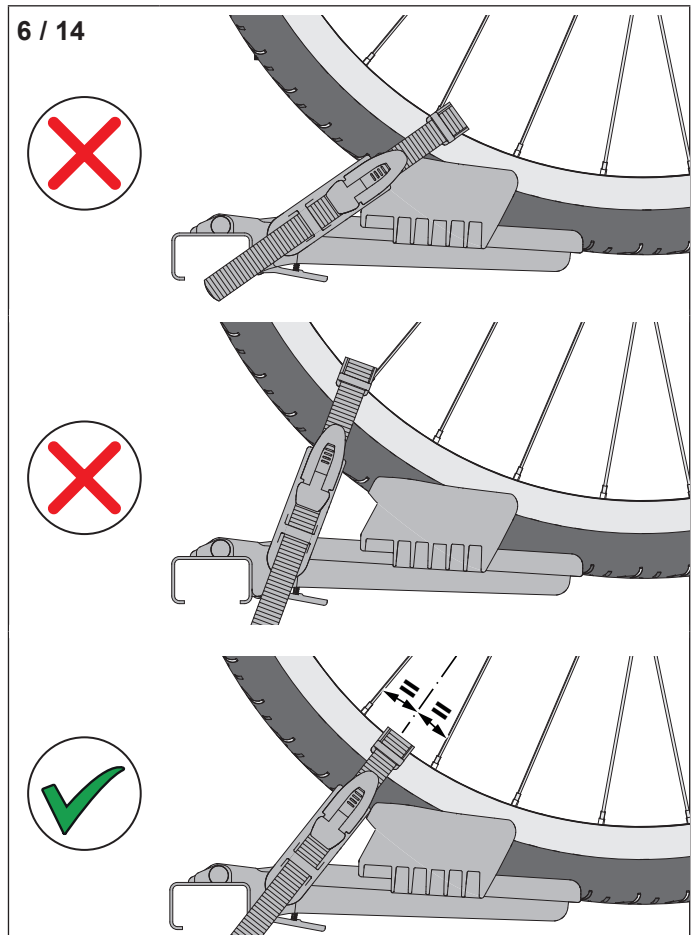
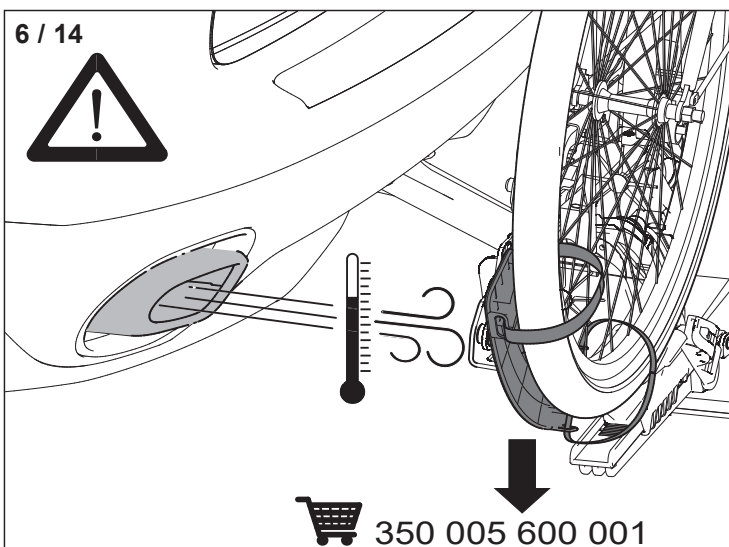

- ▶ Place the drive belt on both sides above the wheel rim.

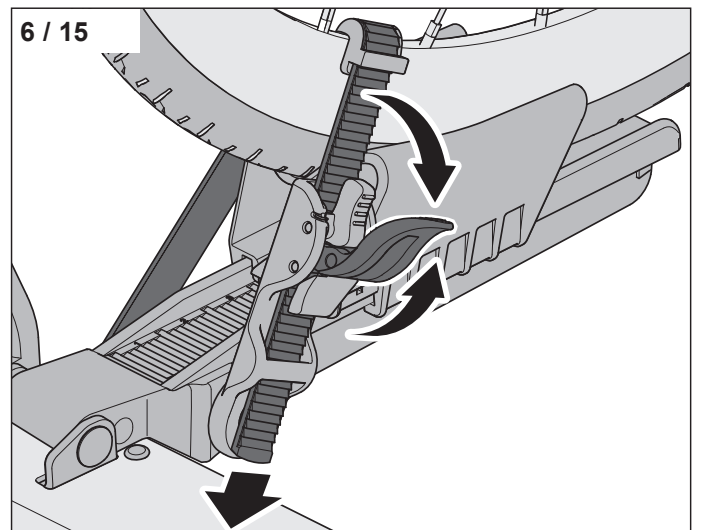

- ▶ Put the wheel rim protector on the wheel rim.
- ▶ Insert the drive belt in the drive belt lock.
- ▶ Tension the drive belt with repeated up and down movements of the drive belt lock.

Attach additional bicycles with the same procedure.

7. Inserting the registration

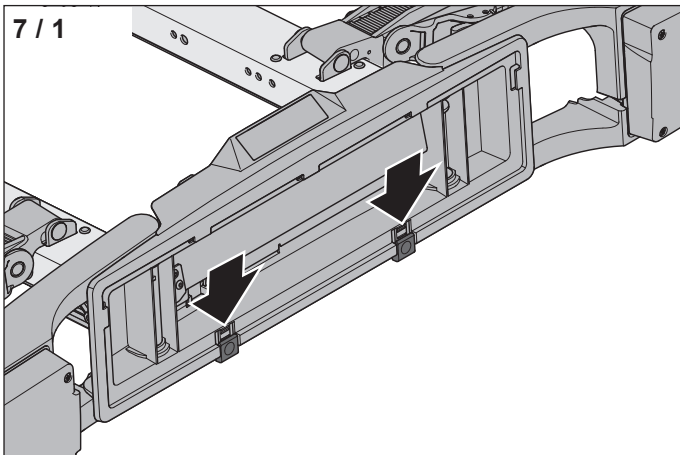

- ▶ Ensure that the registration clamps are pushed down.

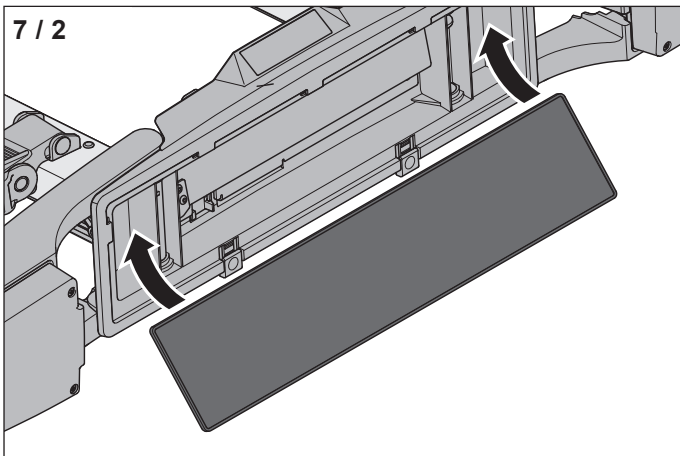

- ▶ Insert the registration in the registration holder.

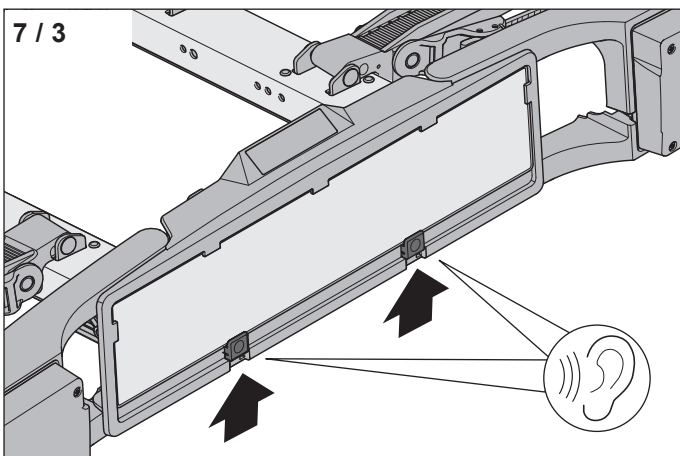

- ▶ Push the registration holder up (confirmed with 2 or 3 clicking sounds).
- ▶ Ensure that the registration is fixed in place.

8. Tilting the bicycle rack

Access to the vehicle boot is possible also with mounted bicycles. The bicycle rack has a tilting function that enables opening the boot lid.

Tilting down the bicycle rack

⚠ CAUTION!

Danger of property damage to the bicycle.

Broad handlebars can touch the road when the system is tilted down.

- ▶ Tilt the bicycle rack down slowly and carefully.

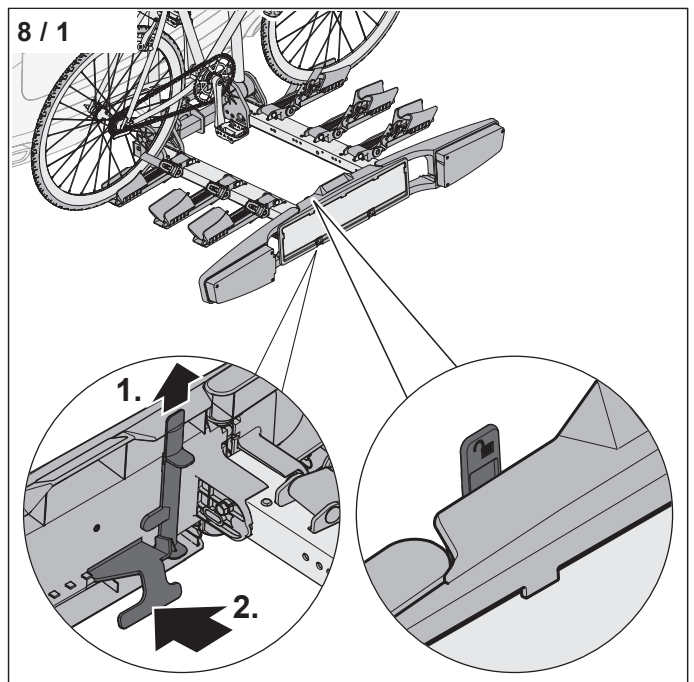

- ▶ Pull up the tilt protection (1).
- ▶ Grab the tilting lever from the bottom.
- ▶ Pull the tilting lever (2).

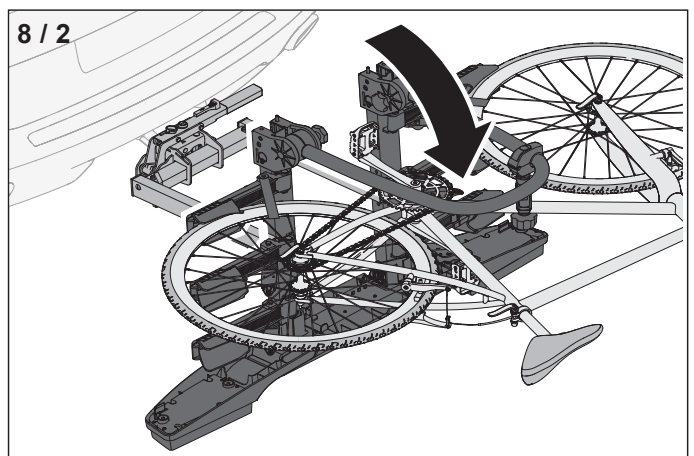

- ▶ Tilt the bicycle rack away from the vehicle.

The boot can now be opened.

Setting the bicycle rack upright

CAUTION!

Danger of property damage to the vehicle.

When the boot lid is open, the bicycles can hit the boot lid during the uprighting movement.

- ▶ Close the boot lid before uprighting the bicycle rack.

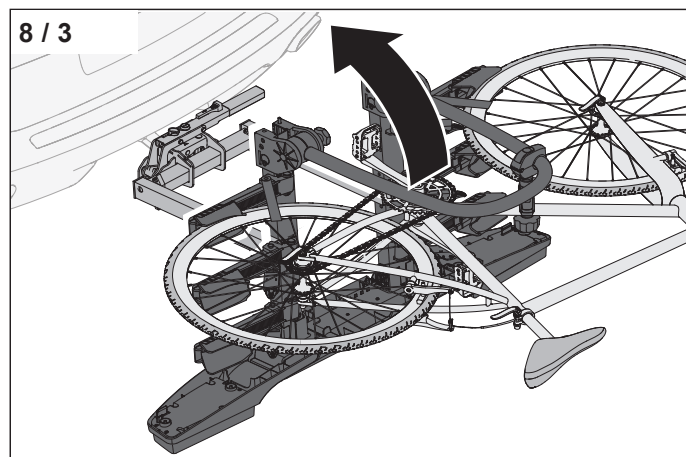

- ▶ Set the bicycle rack upright.

WARNING!

Danger of accidents from unsecured tilting levers.

Driving with an unsecured tilting lever can trigger the tilting function during the drive.

- ▶ After uprighting the bicycle rack, check whether it is firmly latched into place.
- ▶ Secure the tilting lever with the tilt protection.

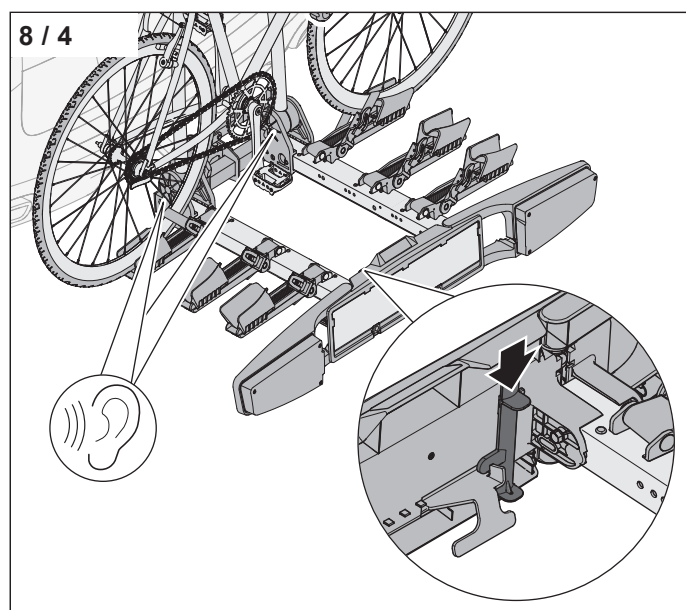

- ▶ Push down the tilt protection.

9. Dismantling

9.1 Take out the bicycles

- ▶ Unlock the spacer lock.
- ▶ Rotate the tommy nut counter-clockwise to open the bicycle clamp.
- ▶ Push the drive belt unlocking mechanism to loosen the drive belt.
- ▶ Pull the drive belt out of the drive belt lock.
- ▶ Take the bicycles off the bicycle rack.
- ▶ Remove the spacers.

9.2 Folding together the bicycle rack

- ▶ Put the drive belt around the wheel supports.
- ▶ Insert the drive belts in the drive belt lock.
- ▶ Push up the wheel rail lock.
- ▶ Fold in the wheel rails.
- ▶ Fold in the light clamps.
- ▶ Loosen the star knobs for the mounting bracket.
- ▶ Rotate the mounting bracket down.
- ▶ Tighten the star knobs for the mounting bracket.

9.3 Removing the bicycle rack

- ▶ Rotate the plug in the socket against counter-clockwise.
- ▶ Pull the plug out of the socket.
- ▶ Push the plug into the plug holder.
- ▶ Unlock the clamping lever locking mechanism.
- ▶ Unlatch the clamping lever.
- ▶ Pull up the clamping lever.
- ▶ Take off the bicycle rack.
- ▶ Push down the clamping lever.
- ▶ Lock the clamping lever locking mechanism.

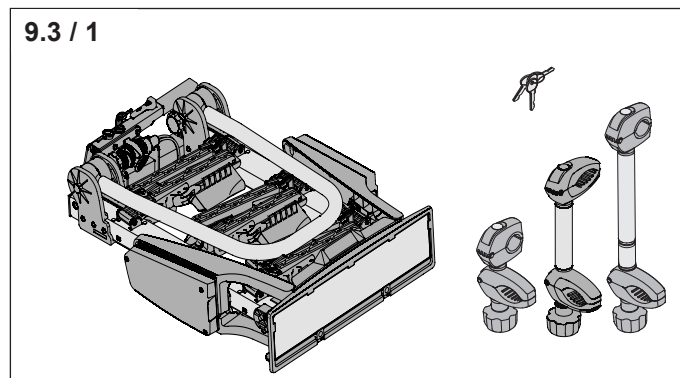

10. Maintenance and care

10.1 Setting the clamping force

Check the clamping force during the first use. The required clamping force can differ with older or worn towing hitches.

The clamping force of the bicycle rack is sufficient if the clamping lever can be pushed down with a force that complies with a weight of 35–45 kg during the clamping of the bicycle rack to the towing hitch.

The clamping force can be increased or reduced with the help of the adjusting screw.

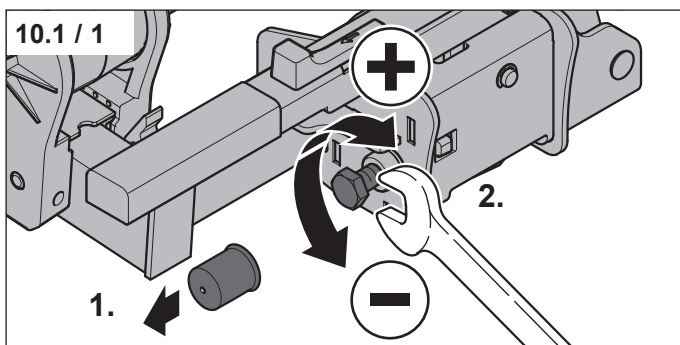

- ▶ Take off the cover (1).
- ▶ Set the clamping force correctly (2).
- ▶ Put the cover back on.

After setting the clamping force:

- ▶ Push down the clamping lever all the way to the stop until it engages.
→ Fig. „4 / 7“
- ▶ Check the firm seat of the bicycle rack on the towball, e.g. by rotating it to the side.

If the bicycle rack can be moved manually, the clamping force must be increased. If necessary, the clamping force setting can be checked by a specialist workshop.

10.2 Replacing lightbulbs

- ▶ Contact a specialist retailer or specialist workshop for lightbulb replacements.

10.3 Bicycle rack care

! WARNING!

Danger of accidents from a loosening or slipping of the bicycle rack.

The greased contact surfaces for the towball holder or the lubricated screw connection can loosen the attachment. The bicycle rack or the bicycles can slip or fall off.

- ▶ Ensure that the towball contact surfaces are clean and free from grease.
- ▶ Never lubricate or grease screw connections.

! CAUTION!

Danger of damage from incorrect cleaning.

High-pressure cleaners, scouring agents or aggressive cleaning agents can damage the bicycle rack.

- ▶ Clean the bicycle rack with water and car shampoo.

Care for the bicycle rack as follows:

- ▶ Regularly clean the bicycle rack.
- ▶ Remove salt and dirt after using it in the winter.
- ▶ Spray the lock with resin-free oil after 100 locking cycles; however, at least every 2 months. After that, operate the locks several times.

11. Spare parts

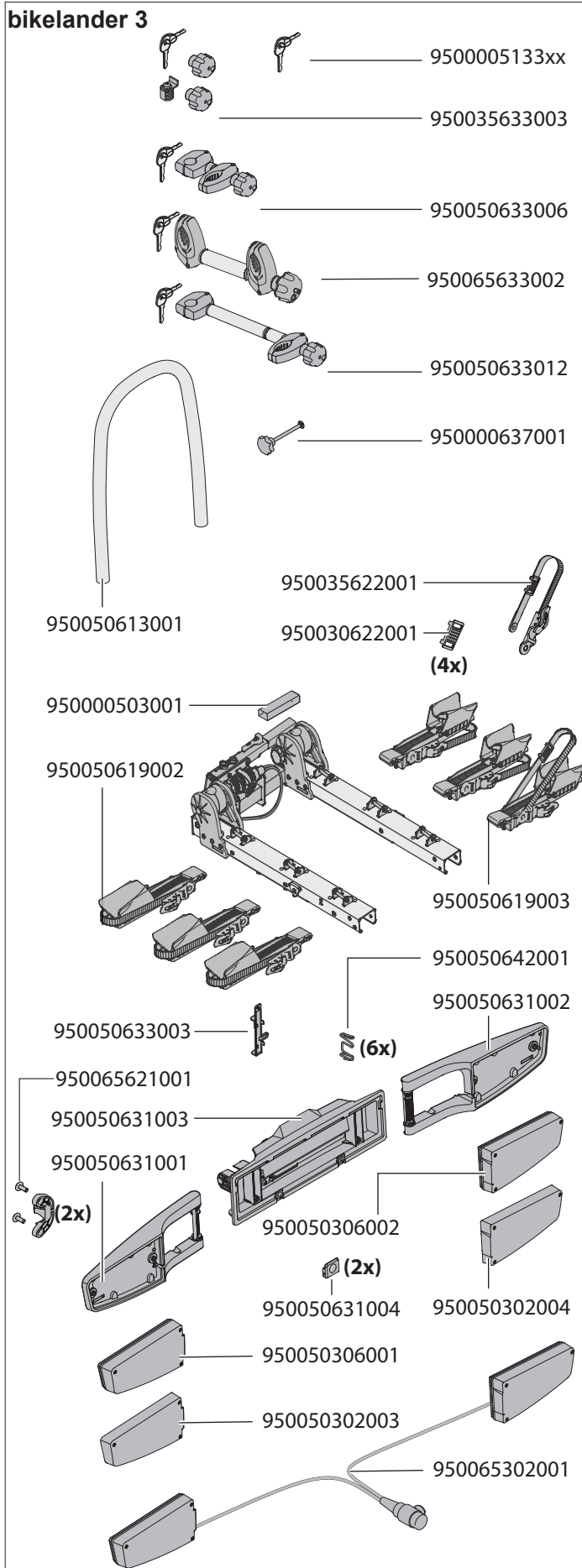

12. Product warranty

Dear customer:

Having purchased this Westfalia product, you have selected a high quality standard.

For this reason, Westfalia Automotive GmbH grants you a product warrantee of five (5) years under the conditions given in this declaration.

This product warrantee is valid under the following conditions that

- your regular residency is in Europe,
- this Westfalia product has been manufactured by Westfalia Automotive GmbH and was sold as a new product and
- you have inspected this Westfalia product upon purchase for defects and reported any detected defects to the dealer from whom you have purchased the Westfalia product.

In so far as the conditions listed in this declaration for a product warrantee have been met, you are authorised to make claims towards Westfalia Automotive GmbH if

- construction, material or manufacturing faults that are the responsibility of Westfalia Automotive GmbH significantly impair the normal use of this Westfalia product and
- use impairment because of insufficient servicing, improper and nonintended use or special environmental influences or unusual operational conditions can be ruled out and
- you permit Westfalia Automotive GmbH to inspect this Westfalia product on site.

To satisfy your claims made valid by this product warrantee, Westfalia Automotive GmbH may at its discretion

- either repair faulty Westfalia products or supply a replacement or
- replace the current value of the Westfalia product in cash (current value is original purchase price depreciated by 15 % for each year started after the purchase).

Your claims for this product warrantee expire within one year after the claim has been reported by you to Westfalia Automotive GmbH. The duration of the product warrantee of five (5) years is a terminating duration that begins with the purchase of this Westfalia product and is not extended by the providing of the warrantee measures.

There are no further claims from this product warrantee. As long as Westfalia Automotive GmbH has not culpably injured life, body or health or violated other obligations from this product warrantee with premeditation or gross negligence, no further claims for damages in particular can be claimed against Westfalia Automotive GmbH.

Your contractual claims towards the dealer from whom you purchased this Westfalia product, in particular due to material defects, are not affected by this product warrantee.



Westfalia-Automotive GmbH
Am Sandberg 45
33378 Rheda-Wiedenbrück

www.westfalia-automotive.com
www.bikelander.de
www.bikelander.eu

